

1. FRAME & MISCELLANEOUS COVER COMPONENTS
 頭部・外装関係

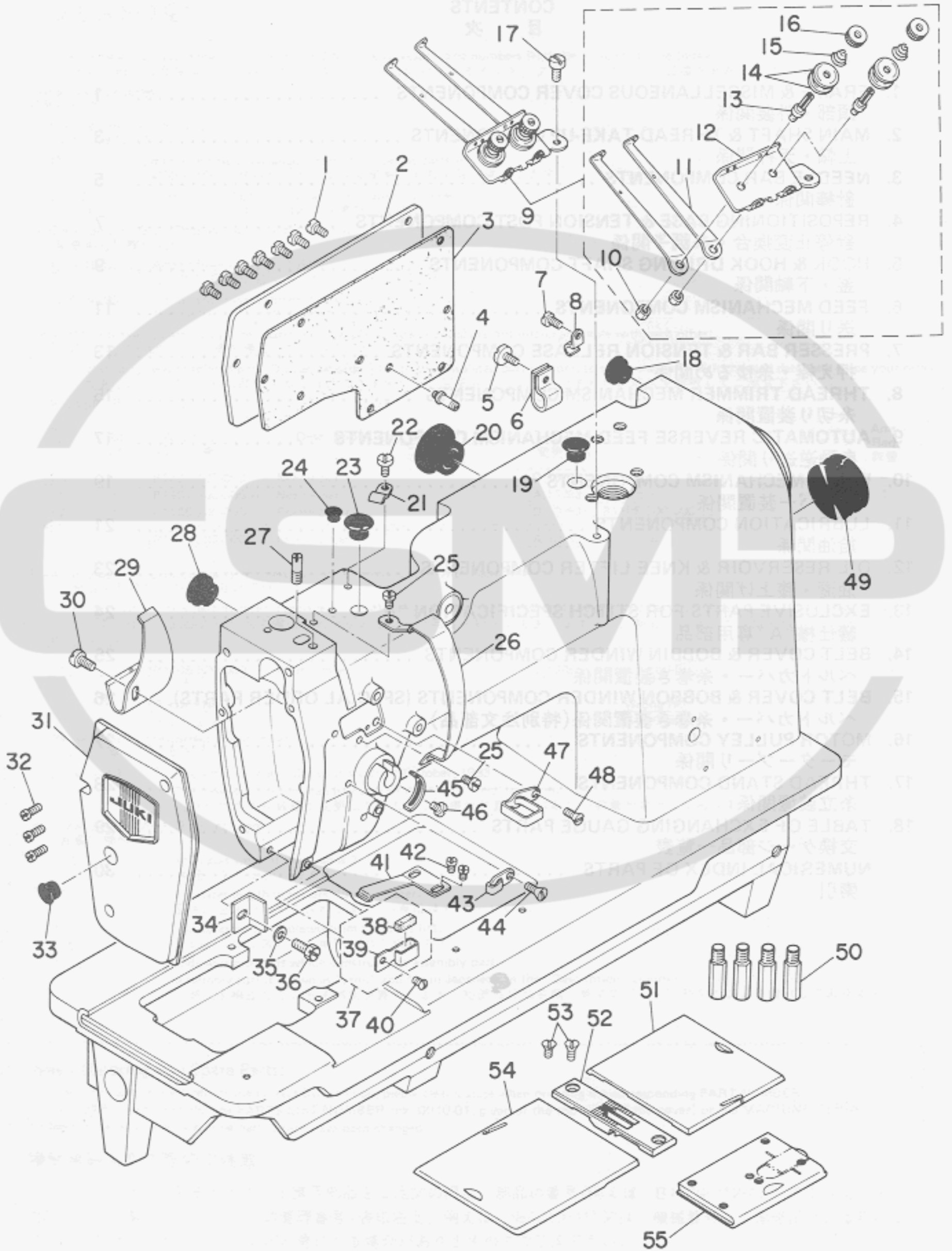

Ref. No.	Note 注記	Part No. 品番	Description	E. C. 変更年月	品名	Amt. Req. 数量
1		SS-7110910-SP	SCREW		マルヒラネシ* 11/64-40 L=8.5	7
2		B1118-522-000	SIDE PLATE		マト*イタ	1
3		B1119-522-000	GASKET		マト*イタ ハ*ツキ	1
4		B3413-227-000	SPRING SUSPENSION		ヒサ*アケ* リンクウチ* ハ*ネカケシ*ク	1
5	#01	SS-6111140-SP	SCREW 11/64-40 L=11		ヒラネシ* 11/64-40 L=11	1
6	#01	D2112-555-B00	CORD HOLDER, LARGE		コート* トメカタク* A	1
7	#02	SS-7110910-SP	SCREW		マルヒラネシ* 11/64-40 L=8.5	1
8	#02	B3538-112-000	CORD HOLDER		オサエカタク*	1
9		102-00657	THREAD GUIDE BASE ASM.		イトアンナイタ*イ クミ	1
10		NS-6110310-SP	NUT 11/64-40		ロツカクナツト 11/64-40	(2)
11		102-00707	THREAD GUIDE PLATE		イトアンナイイ タ	(2)
12		102-00608	THREAD GUIDE BASE		イトアンナイタ*イ	(1)
13		101-24204	THREAD TENSION POST, A		タ*イ1イトチヨ-シホ* - A	(2)
14		B3214-047-000	BOBBIN WINDER TENSION DISC		イトチヨ-シ サラ	(4)
15		D3168-555-H0B	SPRING		タ*イ1 イトチヨウシハ*ネ	(2)
16		B3216-047-000	BOBBIN WINDER TENSION NUT		イトチヨ-シ ナツト	(2)
17		SS-7621040-SP	SCREW 3/16-32 L= 9.5		マルヒラネシ* 3/16-32 L=9.5	1
18		TA-1250504-R0	RUBBER PLUG		トメセン	1
19		TA-1250504-R0	RUBBER PLUG		トメセン	1
20		TA-2351004-R0	RUBBER PLUG		トメセン	1
21	#01	D2611-555-B00-A	CABLE HOLDER		ケーブル トメカタク*	1
22	#01	SS-7110710-SP	SCREW 11/64-40 L=7		マルヒラネシ* 11/64-40 L=7	1
23		TA-1050604-R0	RUBBER PLUG		トメセン D=10.5 L=5.5	1
24		TA-0750704-R0	RUBBER PLUG		トメセン	1
25		SS-7110510-SP	SCREW 11/64-40 L=5		マルヒラネシ* 11/64-40 L= 5	2
26		102-00301	THREAD TAKE-UP LEVER COVER		ヂンセンカハ*	1
27		SS-6621210-SP	SCREW 3/16-32 L=12		ヒラネシ* 3/16-32 L=13	1
28		TA-1250504-R0	RUBBER PLUG		トメセン	1
29		B1140-526-000	TAKE-UP OIL SPLASHER		ヂンセン コホ* -ハ*ン	1
30		SS-3090610-SP	SCREW 9/64-40 L=6		マルネシ* 9/64-40 L=6	1
31		102-00855	FACE PLATE ASM.		モンイタ クミ	1
32		SS-7111120-SP	SCREW 11/64-40 L=10.5		マルヒラネシ* 11/64-40 L=10.5	3
33		TA-1250406-R0	RUBBER PLUG		トメセン D=12.5 L=4	1
34		B1423-051-000	NEEDLE BAR FRAME GUIDE		ヨート* -タ*イ アンナイ	1
35		WP-0480856-SP	WASHER 4.8X8.4X0.8		ヒラサ*カ*ネ 4.8X8.4X0.8	1
36		SS-9111010-SP	SCREW 11/64-40 L=9.5		ロツカクネ*ルト 11/64-40 L=9.5	1
37		101-02259	THREAD GUIDE ASM. F		イトアンナイ F クミ	1
38		B1131-528-000	FELT		イトアンナイ イトサシ	(1)
39		101-02200	THREAD GUIDE F		イトアンナイ F	(1)
40		SS-5090610-SP	SCREW 9/64-40 L=6		トラスネシ* 9/64-40 L=6	1
41		B1111-563-000	BED SLIDE SPRING		スハ*リイタ ハ*ネ	1
42		SS-7110510-SP	SCREW 11/64-40 L=5		マルヒラネシ* 11/64-40 L= 5	2
43		B1130-051-000	FRAME THREAD GUIDE, MIDDLE		イトアンナイ	1
44		SS-2090710-SP	SCREW 9/64-40 L=7		マルガラネシ* 9/64-40 L=7	1
45		B3138-512-000	TAKE-UP SPRING ADJUSTING PLATE		イトトリハ*ネ アンナイ チヨ-セツハ*ン	1
46		SS-7090520-SP	SCREW 9/64-40 L= 4.5		マルヒラネシ* 9/64-40 L=4.5	1
47		102-00509	THREAD GUIDE, UPPER		イトアンナイ ウエ	1
48		SS-2090710-SP	SCREW 9/64-40 L=7		マルガラネシ* 9/64-40 L=7	1
49		102-01200	RUBBER PLUG		ヨート* -シ*クア*ナ キヤツフ*	1
50		101-00410	BED SCREW STUD		ハ*ツトシチク	4
51		101-45506	BED SLIDE, RIGHT 3/32" TO 7/16"		スハ*リイタ ミ*カ* 3/32;7/16	1
52	#03	102-21307	THROAT PLATE (P=6) 3/16"		ハ*リイタ (P=6) 3/16	1
53		SS-2110920-TP	SCREW 11/64-40 L=8.5		マルガラネシ* 11/64-40 L=8.5	2
54		101-45001	BED SLIDE, LEFT 3/32" TO 7/16"		スハ*リイタ ヒサ*リ 3/32;7/16	1
55		101-00550	BED SLIDE ASM.		イトキリスハ*リイタ クミ	1

Note (注記) #01 For LH-1162-5-4B, 5-4, 5-2B
 #02 For LH-1162-5-2
 #03 Exchanging gauge part (See P. 29)

LH-1162-5-4B, 5-4, 5-2B用
 LH-1162-5-2用
 交換ゲージ部品 (29ページご参照下さい)



2. MAIN SHAFT & THREAD TAKE-UP COMPONENTS

上軸・天秤関係

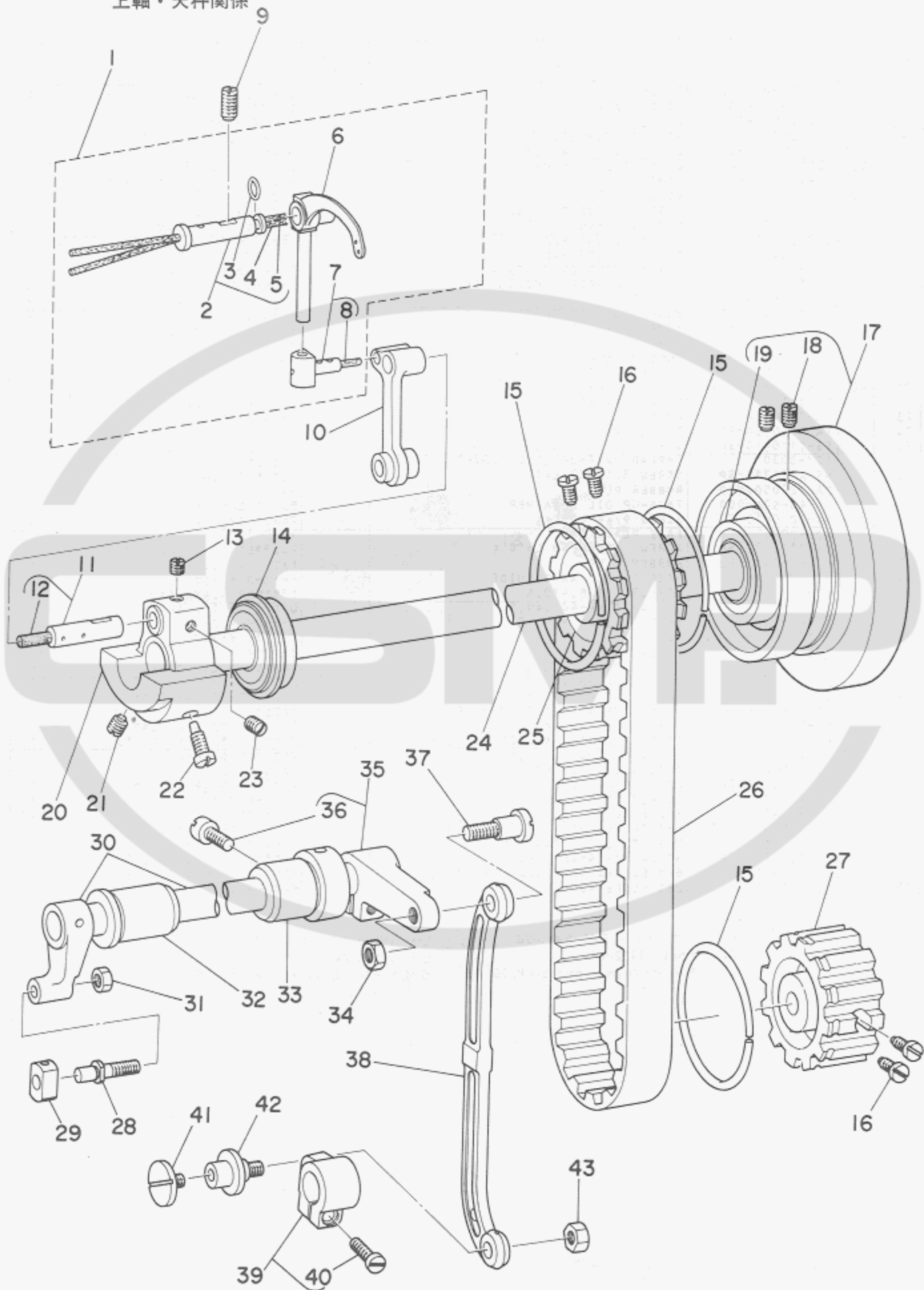

Ref. No.	Note 注記	Part No. 品番	Description	E. C. 変更年月	品名	Amt. Req. 数量
1		102-02752	THREAD TAKE-UP LEVER ASM.		テンヒヤン クミ	1
2		B1906-528-0A0	THREAD TAKE-UP LEVER PIN ASM.		テンヒヤンクミピン クミ	(1)
3		RO-0371301-00	RUBBER RING		リング*	(1)
4		CQ-2020000-00	OIL WICK		ユシ	(0.3)
5		CQ-2520000-00	OIL WICK		ユシ	(0.1)
6		102-02703	THREAD TAKE-UP LEVER		テンヒヤン	(1)
7		B1907-526-0A0	TAKE-UP LEVER THRUST PIN ASM.		テンヒヤン スライト*クミ クミ	(1)
8		CQ-2020000-00	OIL WICK		ユシ	(0.1)
9		SS-8151550-SP	SCREW 15/64-28 L=15		トメネジ* 15/64-28 L=15	1
10		B1408-526-000	NEEDLE BAR CRANK ROD		ハリホ* - クランクロッド	1
11		B1210-526-0A0	NEEDLE BAR CRANK PIN ASM.		ハリホ* - クランクピン クミ	1
12		CQ-3030000-00	OIL WICK		ユシ	(0.1)
13		SS-8680540-SP	SCREW 9/32-28 L= 4.5		トメネジ* 9/32-28 L=4.5	1
14		B1202-512-000	MAIN SHAFT BUSHING, FRONT		クワシク マイク*アリンク*	1
15		B1214-019-000	SPROCKET RING		スフ*ロケツト リンク*	3
16		SS-6661110-SP	SCREW 1/4-40 L=11		ヒラネジ* 1/4-40 L=11	4
17		102-02653	HAND WHEEL ASM.		ハズ*ミク*ルマ クミ	1
18		SS-8151550-SP	SCREW 15/64-28 L=15		トメネジ* 15/64-28 L=15	(2)
19		B1203-512-000	MAIN SHAFT BUSHING, REAR		クワシク クシロ*アリンク*	(1)
20		B1206-528-000	COUNTERWEIGHT		ツリアイモリ	1
21		SS-8681650-TP	SCREW 9/32-28 L=16		トメネジ* 9/32-28 L=16	1
22		SS-7681750-TP	SCREW 9/32-28 L=16.5		マルヒラネジ* 9/32-28 L=16.5	1
23		SS-8680730-SP	SCREW 9/32-28 L=7		トメネジ* 9/32-28 L=7	1
24		102-02505	MAIN SHAFT		クワシク	1
25		B1302-512-000	SPROCKET WHEEL, UPPER		クワスフ*ロケツト	1
26		101-03406	TIMING BELT		タイミング*ベルト	1
27		101-03109	SPROCKET WHEEL		スフ*ロケツト	1
28		102-05409	SLIDE BLOCK STUD		ハリホ* - ヨート* - カクコ*マシク	1
29		102-05508	NEEDLE BAR FRAME SLIDE BLOCK		ハリホ* - ヨート* - カクコ*マ	1
30		102-04758	ROCK SHAFT ASM.		ハリホ* - ヨート* - シク クミ	1
31		NS-6150310-SP	NUT 15/64-28		ロツカクナツト 15/64-28	1
32		102-04907	ROCK SHAFT BUSHING, FRONT		ハリホ* - ヨート* - シク マイクタル	1
33		102-05003	ROCK SHAFT BUSHING, REAR		ハリホ* - ヨート* - シク クシロタル	1
34		NS-6680320-SP	NUT 9/32-28		ロツカクナツト 9/32-28	1
35		102-05151	ROCK SHAFT REAR CRANK ASM.		ハリホ* - ヨート* - コーフ*ウチ* クミ	1
36		SS-6121610-TP	SCREW 3/16-28 L=15.5		ヒラネジ* 3/16-28 L=15.5	(1)
37		SD-0900701-TP	HINGE SCREW D=9 H=7		タ*ンネジ* D=9 H=7	1
38		102-05201	NEEDLE BAR FRAME ROD		ハリホ* - ヨート* - ロツク*	1
39		102-05359	DRIVING ROD CRANK ASM.		ヨート* - ウチ* クミ	1
40		SS-6121610-TP	SCREW 3/16-28 L=15.5		ヒラネジ* 3/16-28 L=15.5	(1)
41		SS-6110520-TP	SCREW 11/64-40 L=4.5		ヒラネジ* 11/64-40 L=4.5	1
42		101-22000	CONNECTING PIN		ハリオクリシクツシク	1
43		NS-6150310-SP	NUT 15/64-28		ロツカクナツト 15/64-28	1



3. NEEDLE BAR COMPONENTS 針棒関係

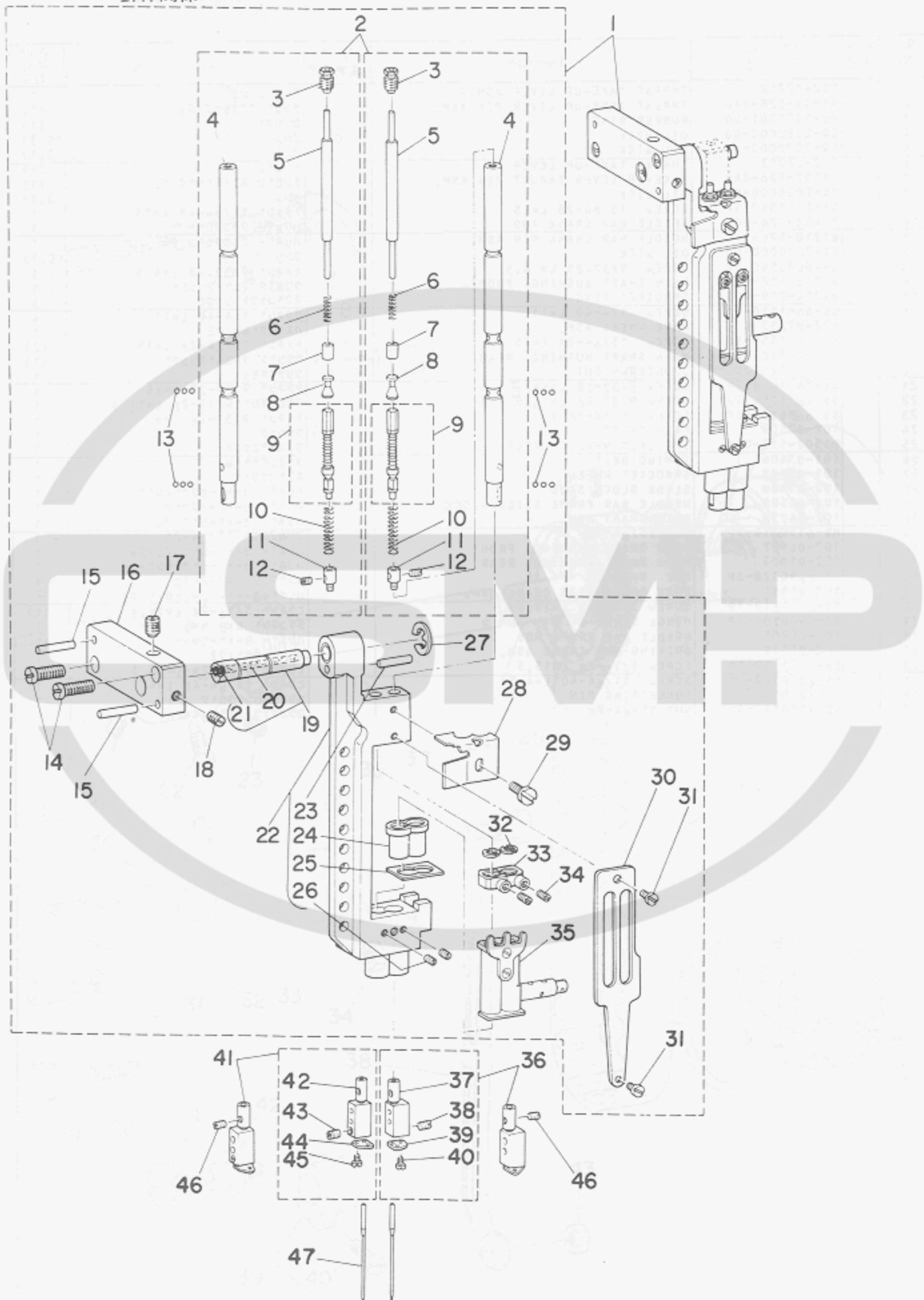

Ref. No.	Note 注記	Part No. 品番	Description	E. C. 変更年月	品名	Amt. Req. 数量
1		102-04170	NEEDLE BAR FRAME ASM.		ハリホ* -ヨート* -タイ クミ	1
2		B1401-526-0A0	NEEDLE BAR ASM.		ハリホ* - クミ	(2)
3		B1404-526-000	PLUG SCREW		ハリホ* - フタネシ*	(2)
4		B1401-526-000	NEEDLE BAR		ハリホ* -	(2)
5		B1405-526-000	PRESS BAR		ハリチ*シ オシホ* -	(2)
6		B1406-526-000	SPRING		ハリチ*シ オシホ* - スリーフ* ハ*ネ	(2)
7		B1407-526-000	PRESS BAR SLEEVE		ハリチ*シ オシホ* - スリーフ*	(2)
8		B1409-526-000	BALL SLIDE STUD		ハリチ*シ ホ* -ル スライト*シ*ク	(2)
9		B1412-526-0A0	ADJUSTING SLIDE STUD ASM.		ハリチ*シ チョ*セツスライト*シ*ク クミ	(2)
10		B1415-526-000	SPRING		ハリチ*シ アツシクハ*ネ	(2)
11		B1416-528-000	COLLAR		ハ*ネウケ	(2)
12		B1425-526-000	SCREW 1/8-44 L=6		ハリト*メトメネシ*	(2)
13		B1410-526-000	BALL		ハリチ*シ ホ* -ル	(12)
14		SS-7111310-TP	SCREW 11/64-40 L=12.8		マルヒラネシ* 11/64-40 L=12.8	(2)
15		PT-0301800-S0	TAPERED PIN 3X18		チ*ハ*ヒ*ン 3X18	(2)
16		102-04402	NEEDLE BAR FRAME SHAFT BASE		ハリホ* - ヨート* -シ*クタイ	(1)
17		SS-8110750-SP	SCREW 11/64-40 L=6.5		トメネシ* 11/64-40 L=6.5	(1)
18		SS-8111610-SP	SCREW 11/64-40 L=15.5		トメネシ* 11/64-40 L=15.5	(1)
19		B1429-528-0A0	NEEDLE BAR FRAME SHAFT ASM.		ハリホ* -ヨート* -タイシ*ク	(1)
20		CQ-2520000-00	OIL WICK		コシ*ン	(0.1)
21		TA-0370601-M0	PLUG D=3.9X4 L=6		トメセン D=3.9X4 L=6	(1)
22		102-04162	NEEDLE BAR FRAME ASM.		ハリホ* -ヨート* -タイ クミ	(1)
23		PS-0400222-K0	SPRING PIN		スフ*リン*ヒ*ン	(1)
24		B1510-526-000-A	NEEDLE BAR LOWER BUSHING		ハリホ* -シタメタル	(2)
25		B1453-526-008	THRUST PLATE T=0.6		シタメタル スラストイタ T=0.6	(1)
26		SS-8080310-TP	SCREW 1/8-44 L=2.8		トメネシ* 1/8-44 L=2.8	(2)
27		RE-0700000-K0	SNAP RING 7		Eカ*タメワ 7	(1)
28		B1450-528-000	OIL WICK RETAINER		コシ*ンオワ*イ	(1)
29		SS-5090420-SP	SCREW 9/64-40 L=3.5		トラスネシ* 9/64-40 L=3.5	(1)
30		B1423-526-000	NEEDLE BAR GUIDE PLATE		ハリホ* - アンタイイタ	(1)
31		SS-6090510-SP	SCREW 9/64-40 L=5		ヒラネシ* 9/64-40 L=5	(2)
32		B1417-526-000	HALF RING		ハリホ* -コチ* -ハ*フリン*ク*	(4)
33		B1418-526-000	NEEDLE BAR FIXED PIN		ハリホ* -コチ* -シ*ク	(2)
34		B1419-526-000	SCREW		ハリホ* -コチ*シ*ク トメネシ*	(2)
35		B1420-526-0A0	NEEDLE BAR BRACKET ASM.		ハリホ* -タイ*キ クミ	(1)
36	#01	B1402-526-DAR-A	NEEDLE CLAMP RIGHT ASM. 3/16"		ハリト*メ ミ*キ 3/16 クミ	1
37		B1402-526-000	NEEDLE CLAMP 3/16"		ハリト*メ 3/16	(1)
38		SS-8080660-TP	SCREW 1/8-44 L=5.5		トメネシ* 1/8-44 L=5.5	(1)
39		B1403-526-000	THREAD GUIDE		ハリト*メ イトアツナイ	(1)
40		SS-5060310-SP	SCREW 3/32-56 L=2.8		トラスネシ* 3/32-56 L=2.8	(1)
41	#01	B1402-526-DAL-A	NEEDLE CLAMP LEFT ASM. 3/16"		ハリト*メ ヒタ*リ 3/16 クミ	1
42		B1402-526-000	NEEDLE CLAMP 3/16"		ハリト*メ 3/16	(1)
43		SS-8080660-TP	SCREW 1/8-44 L=5.5		トメネシ* 1/8-44 L=5.5	(1)
44		B1403-526-000	THREAD GUIDE		ハリト*メ イトアツナイ	(1)
45		SS-5060310-SP	SCREW 3/32-56 L=2.8		トラスネシ* 3/32-56 L=2.8	(1)
46		B1425-526-000	SCREW 1/8-44 L=6		ハリト*メトメネシ*	2
47		MDP-170B1400	NEEDLE DPX17 #14		ハリ DPX17 #14	2

Note (注記) #01 Exchanging gauge part (See P. 29)

交換ゲージ部品 (29ページご参照下さい)

4. REPOSITIONING BASE & TENSION POST COMPONENTS
 針停止交換台・糸調子関係

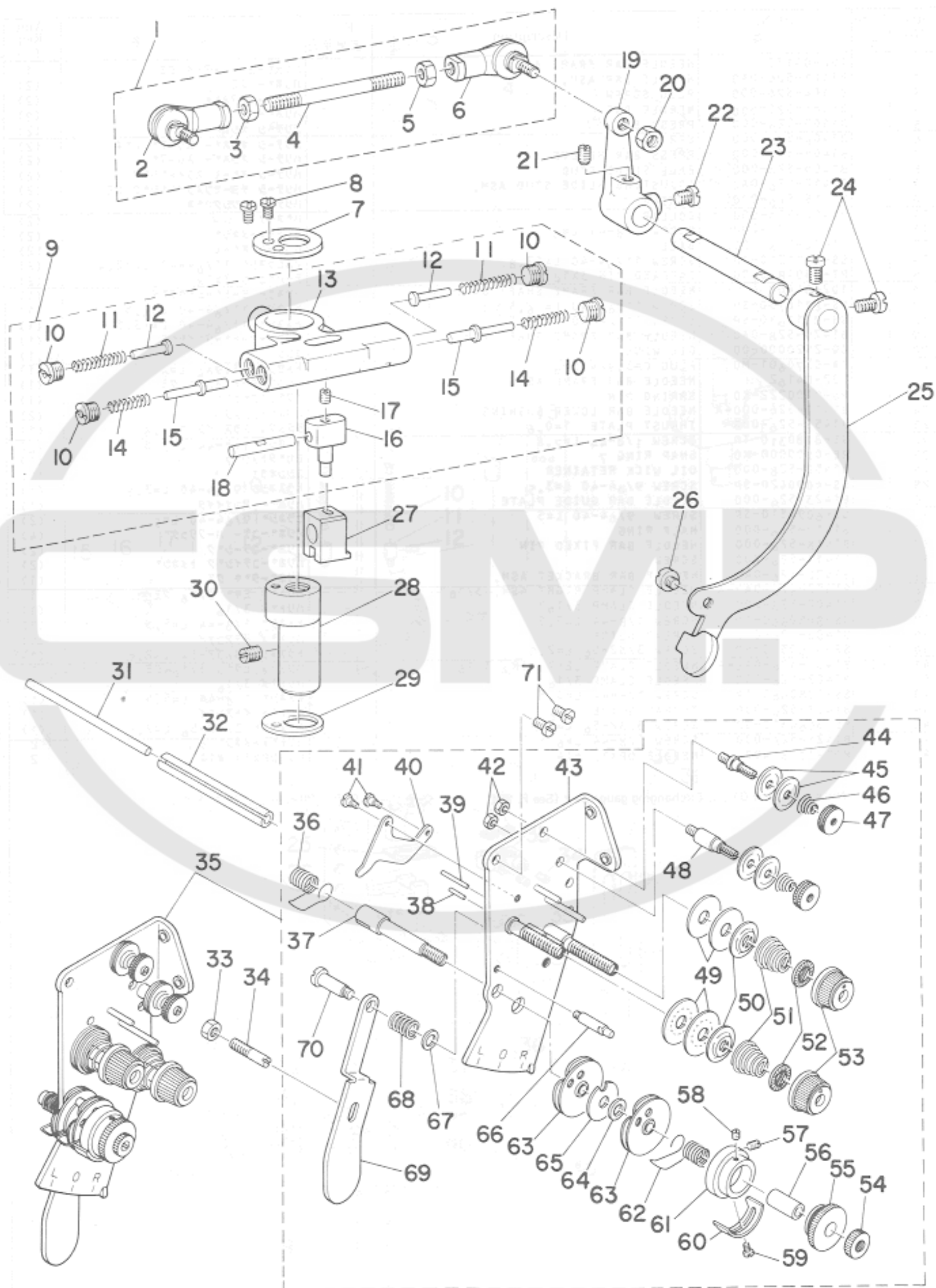

Ref. No.	Note 注記	Part No. 品番	Description	E. C. 変更年月	品名	Amt. Req. 数量
1		B1440-526-0A0	BALL JOINT ASM.		ボールジョイント アセンブリ	1
2		B1440-526-000	BALL JOINT, LEFT		ボールジョイント ヒダリ	(1)
3		NM-6050550-SD	NUT M5X0.8		ロツカクナツト M5X0.8 ヒダリ用	(1)
4		B1441-526-000	ADJUSTING SHAFT ROD		チヨセツシク ロツト	(1)
5		NM-6050001-SP	NUT M5		ロツカクナツト M5X0.8 1シユ	(1)
6		B1442-526-000	BALL JOINT, RIGHT		ボールジョイント ミキ	(1)
7		B1439-528-000	COVER PLATE		ハンカンタ*イフタ	1
8		SS-7090620-TP	SCREW 9/64-40 L=6.1		マルヒラネシク 9/64-40 L=6.1	2
9		B1434-528-0A0	REPOSITIONING BASE ASM.		ハリチ-シハンカンタ*イ	1
10		B1438-526-000	PLUG SCREW		アンナイシク フタネシク	(4)
11		B1437-526-00A	SPRING L=21.7		カイシクヨハネ L=21.7	(2)
12		B1435-526-000	GUIDE STUD		ハリチ-シハンカン アンナイシク	(2)
13		B1434-528-000	REPOSITIONING BASE		ハリチ-シハンカンタ*イ	(1)
14		B1437-526-000	SPRING L=19.3		アンナイシクヨハネ L=19.3	(2)
15		B1436-526-000	DRIVING GUIDE STUD		ハリチ-シ ヨ-ト*アンナイシク	(2)
16		B1431-526-000	SLIDE PIN		ハリチ-シハンカン ヨ-ト*ヒン	(1)
17		SS-7090530-SP	SCREW 9/64-40 L=4.5		マルヒラネシク 9/64-40 L=4.5	(1)
18		B1455-526-000	SLIDE BLOCK STUD		ハンカン ヨ-ト*コマシク	(1)
19		B1443-526-000	REPOSITIONING ARM		ハリチ-シハンカンクチ*	1
20		NM-6050001-SP	NUT M5		ロツカクナツト M5X0.8 1シユ	1
21		SS-8110750-SP	SCREW 11/64-40 L=6.5		トメネシク 11/64-40 L=6.5	1
22		SS-6111010-SP	SCREW 11/64-40 L=9.5		ヒラネシク 11/64-40 L=9.5	1
23		B1447-526-000	REPOSITIONING LEVER SHAFT		ハンカン レハ-シク	1
24		SS-7110740-TP	SCREW 11/64-40 L=7		マルヒラネシク 11/64-40 L=7	2
25		B1445-526-0A0	REPOSITIONING LEVER ASM.		ハンカン レハ- クミ	1
26		SS-6110430-TP	SCREW 11/64-40 L=4.0		ヒラネシク 11/64-40 L=4	1
27		B1427-526-000	DRIVING BRACKET		ハリチ-シハンカン ヨ-ト*タ*イ	1
28		B1431-528-000	REPOSITIONING BASE SHAFT		ハリチ-シハンカンタ*イ シク	1
29		B1432-528-000	WASHER		ハリチ-シハンカンタ*イ ワカネ	1
30		SS-8150710-SP	SCREW 15/64-28 L=7		トメネシク 15/64-28 L=7	1
31		102-14609	TENSION RELEASE BAR		イトコルメ オシホ-	1
32		PS-0600562-KP	SPRING PIN		スワ*リング*ヒン 6X5.6	1
33		NS-6620310-SP	NUT 3/16-32		ロツカクナツト 3/16-32	1
34		SS-6621210-SP	SCREW 3/16-32 L=12		ヒラネシク 3/16-32 L=13	1
35	#01	102-15069	THREAD TENSION ASM. 1,2		イトチヨウシ クミ	1
36		B3128-051-000	THREAD TAKEUP SPRING		イトトリハネ	(1)
37		101-24501	THREAD TAKE-UP SPRING STUD		イトトリハネシク	(1)
38		B3127-051-000	TENSION RELEASE PIN, SHORT		イトコルメ ヒン	(1)
39		B3127-527-000	PIN B		イトコルメ ヒン B	(1)
40		B3134-521-000	TENSION RELEASE LEVER		イトコルメイダ	(1)
41		SD-0470281-SP	HINGE SCREW D=4.7 H=2.8		タ*ンネシク D=4.7 H=2.8	(2)
42		NS-6110310-SP	NUT 11/64-40		ロツカクナツト 11/64-40	(2)
43		102-15051	TENSION BASE PLATE ASM.		イトチヨウシ タ*イダ クミ	(1)
44		101-24204	THREAD TENSION POST, A		タ*イイトチヨ-シホ* - A	(1)
45		B3214-047-000	BOBBIN WINDER TENSION DISC		イトチヨ-シ フラ	(4)
46		D3168-555-H0B	SPRING		タ*イ1 イトチヨウシハネ	(2)
47		B3216-047-000	BOBBIN WINDER TENSION NUT		イトチヨ-シ ナツト	(2)
48		101-24303	THREAD TENSION POST, B		タ*イ1イトチヨ-シホ* - B	(1)
49		B3126-051-000	TENSION DISC		イトチヨ-シ フラ	(4)
50		B3132-051-000	TENSION DISC HOLDER		イトチヨ-シ フラ オウエ	(2)
51	#01	B3129-526-000	TENSION SPRING		イトチヨ-シ ハネ	(2)
52		B3120-125-000	TENSION DISC STOPPER		イトチヨ-シ フラ カイテント*メ	(2)
53		B3119-771-000	TENSION NUT		イトチヨ-シ ナツト	(2)
54		B3125-012-000	THREAD TENSION STUD NUT		イトチヨ-シ ナツト	(1)
55		B3125-527-000	TAKE-UP SPRING GUIDE		イトトリ ハネカケ	(1)
56		B3141-527-000	PRESSER COLLAR		イトトリハネ アンナイオウエ	(1)
57		SS-8080610-SP	SCREW 1/8-44 L=5.5		トメネシク 1/8-44 L=5.5	(1)
58		SS-8080410-TP	SCREW 1/8-44 L=3.5		トメネシク 1/8-44 L=3.5	(1)
59		SS-7090520-SP	SCREW 9/64-40 L=4.5		マルヒラネシク 9/64-40 L=4.5	(1)
60		B3138-527-000	TAKE-UP SPRING ADJUSTING PLATE B		イトトリハネ チヨセツシク B	(1)
61		B3140-527-000	THREAD TENSION POST		イトトリハネ カケタ*イ	(1)
62		B3128-527-000	THREAD TAKE-UP SPRING B		イトトリハネ B	(1)
63		B3137-527-0A0	THREAD TAKE-UP SPRING GUIDE ASM.		イトトリハネ アンナイ クミ	(2)
64		B3139-527-000	COLLAR		イトトリハネ シクカラ-	(1)
65		B3142-527-000	TAKE-UP SPRING GUIDE PLATE		イトトリハネ アンナイイダ	(1)
66		B3143-527-000	TAKE-UP SPRING GUIDE STUD		イトトリハネ カケタ*イシク	(1)
67		WP-0450801-SD	WASHER 4.5X10.0X0.8		ヒラサ*カネ 4.5X10X0.8	(1)
68		B1449-526-000	REPOSITIONING LEVER SPRING		ハンカン コチ-レハ- ハネ	(1)
69		B1448-526-000	REPOSITIONING LEVER		ハンカン コチ-レハ-	(1)
70		SD-0601171-SP	HINGE SCREW D=6 H=11.7		タ*ンネシク D=6 H=11.7	(1)
71		SS-7110710-SP	SCREW 11/64-40 L=7		マルヒラネシク 11/64-40 L=7	2

Note (注記) #01 Replace this part for stitch specification "A". (See p. 24)

縫仕様 A*の場合には交換する部品です(24ページをご参照下さい)

5. HOOK & HOOK DRIVING SHAFT COMPONENTS
釜・下軸関係

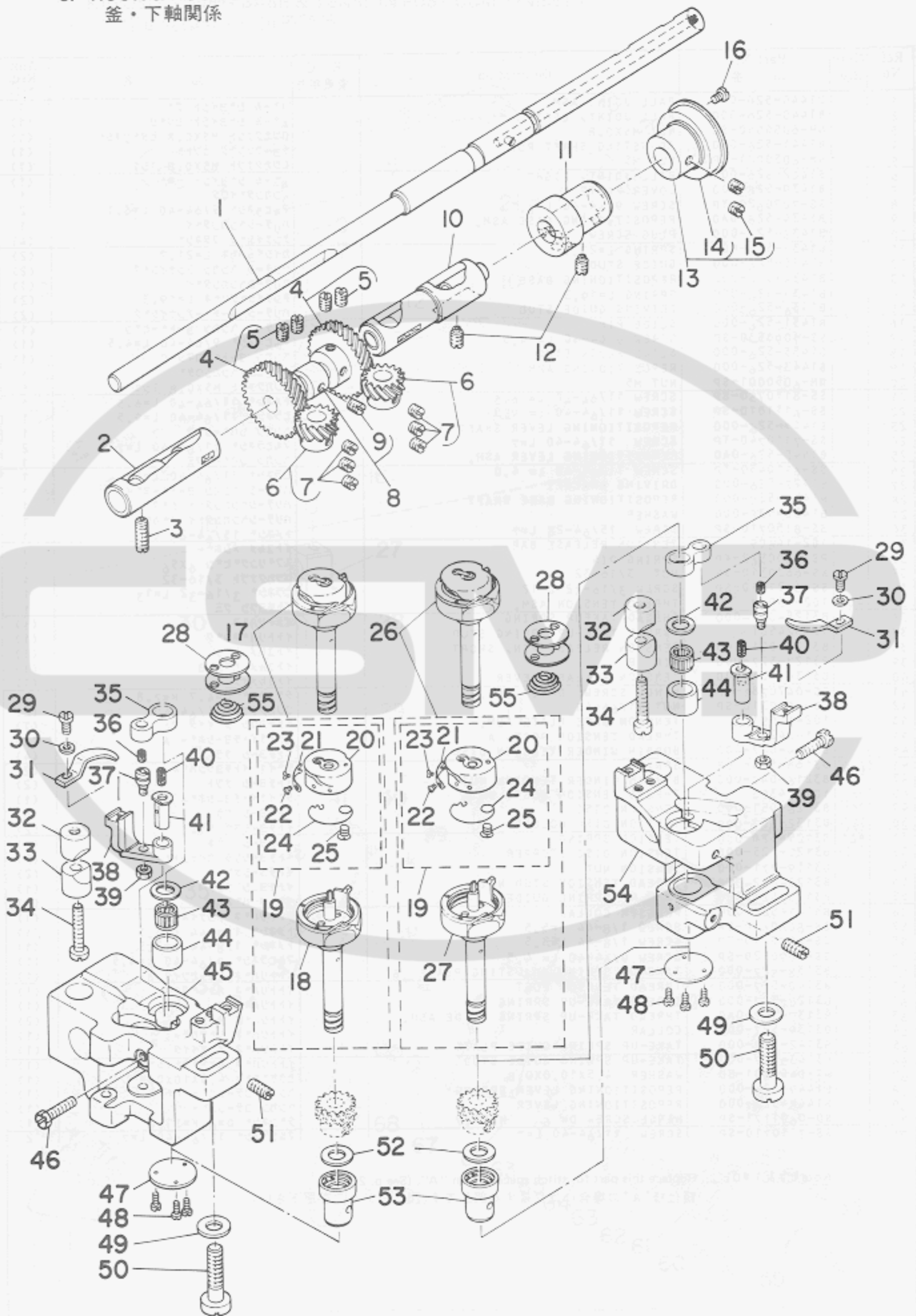

Ref. No.	Note 注記	Part No. 品番	Description	E. C. 変更年月	品名	Amt. Req. 数量
1		101-08553	HOOK DRIVING SHAFT		シタシク クミ	1
2		B1802-512-0A0-A	BUSHING ASM., FRONT		シタシク マイメタル クミ	1
3		SS-8152030-SP	SCREW 15/64-28 L=20		トメネジ 15/64-28 L=20	1
4		B1816-512-0A0	HOOK DRIVING SHAFT GEAR ASM.		シタシク スシハクアルマ クミ	2
5		SS-8660810-TP	SCREW 1/4-40 L=8		トメネジ 1/4-40 L=8	(4)
6	#01	101-12050	HOOK SHAFT GEAR ASM., A		カマシク スシハクアルマ クミ	2
7		SS-8660530-TP	SCREW 1/4-40 L=4.5		トメネジ 1/4-40 L=4.5	(6)
8		B1840-512-0A0	FEED DRIVING CAM ASM.		シヨクオクリカク クミ	1
9		SS-8150510-TP	SCREW 15/64-28 L=4.7		トメネジ 15/64-28 L=4.7	(1)
10		B1803-515-0A0	BUSHING ASM., INTERMEDIATE		シタシク ナカメタル クミ	1
11		101-08603	PLUNGER BUSHING		シタシク プランジヤメタル	1
12		SS-8151150-SP	SCREW 15/64-28 L=10.5		トメネジ 15/64-28 L=10.5	2
13		101-08751	THRUST COLLAR ASM.		シタシク スラストワシ クミ	1
14		SB-1200002-00	BEARING 20X42		ベアリング 20X42	(1)
15		SS-8660610-TP	SCREW 1/4-40 L=6		トメネジ 1/4-40 L=6	(2)
16		SS-6110610-TP	SCREW 11/64-40 L=6		ヒラネジ 11/64-40 L=6	1
17		102-07751	HOOK, LEFT ASM.		イトキリカマ ヒタリ クミ	1
18		102-07769	HOOK, LEFT ASM.		イトキリカマ ヒタリ クミ	(1)
19		102-08254	BOBBIN CASE ASM.		ホビンケース クミ	(2)
20		102-08205	BOBBIN CASE		ホビンケース	(2)
21		102-08304	BOBBIN CASE TENSION SPRING		シタイトヨウシハネ	(2)
22		SS-2040210-SH	SCREW 1/16-80 L=1.6		マルワラネジ 1/16-80 L=1.6	(2)
23		SS-6560250-TH	SCREW 3/32-80 L=1.7		ヒラネジ 3/32-80 L=1.7	(1)
24		B1837-528-00C	SPRING		シタイトキユシユハネ	(2)
25		SS-6560150-SH	SCREW 3/32-80 L=1.3		ヒラネジ 3/32-80 L=13.2	(2)
26		102-07850	HOOK, RIGHT ASM.		イトキリカマ ミキ クミ	1
27		102-07868	HOOK, RIGHT ASM.		イトキリカマ ミキ クミ	(1)
28		101-11300	BOBBIN		ホビン	2
29		SS-6090810-SP	SCREW 9/64-40 L=7.5		ヒラネジ 9/64-40 L=7.5	2
30		WP-0371016-SD	WASHER 3.7X8X1		ヒラサカネ 3.7X8X1	2
31		101-11805	BOBBIN CASE OPENING LEVER		フカカマ アンナイ	2
32		101-09908	SADDLE INSTALLING BLOCK, UPPER		カマシク クアイトメ クミ	2
33		101-12407	SADDLE INSTALLING BLOCK, LOWER		カマシク クアイトメ シタ	2
34		SS-6153040-SP	SCREW 15/64-28 L=30		ヒラネジ 15/64-28 L=30	2
35		B1820-051-000	BOBBIN CASE OPENING LEVER LINK		フカカマ アンナイ リンク	2
36		CQ-2020000-00	OIL WICK		オイル	0.1
37		B1821-051-000	CRANK SCREW STUD		フカカマ アンナイ クランクピッチ	2
38		B1822-051-000	BOBBIN CASE OPENING LEVER CRANK		フカカマ アンナイクワ	2
39		NS-6110420-SP	NUT 11/64-40		ロジクナット 11/64-40	2
40		CQ-2020000-00	OIL WICK		オイル	0.1
41		B1823-051-000	BOBBIN CASE OPENING LEVER CRANK PIN		フカカマ アンナイクワ ピン	2
42	#01	101-11201	THRUST WASHER, F		カマシク クワメタル スラストワシ 1.4	2
43	#01	SB-3095301-0C	NEEDLE BEARING 9.525X9.52		ニトアルベアリング 9.525X9.52	2
44		101-09205	BUSHING		カマシク クワメタル	2
45		101-08801	HOOK SHAFT SADDLE, LEFT		イトキリカマシククアイトメ ヒタリ	1
46		SS-9111820-SP	SCREW 11/64-40 L=18		ロジクナット 11/64-40 L=18	2
47		B1860-512-000	HOOK SHAFT SADDLE COVER		カマシク クアイトメ	2
48		SS-7060610-SP	SCREW 3/32-56 L=5.5		マルヒラネジ 3/32-56 L=5.5	6
49		WP-0850002-SP	WASHER 8.5X18X1.6		ヒラサカネ 8.5X18X1.6	2
50		SM-7082550-SP	SCREW M8 L=25		マルヒラネジ M8 L=25	2
51		SS-8151550-SP	SCREW 15/64-28 L=15		トメネジ 15/64-28 L=15	2
52		B1818-051-000	THRUST WASHER, D		スシハクアルマ スラストワシ D	2
53		B1815-563-000	HOOK DRIVING SHAFT BUSHING, LOWER		カマシク シタメタル	2
54		101-08900	HOOK SHAFT SADDLE, RIGHT		イトキリカマシククアイトメ ミキ	1
55		101-11508	SPRING		クワランホビンハネ	2

Note (注記) #01 Selective part

選択部品



6. FEED MECHANISM COMPONENTS

送り関係

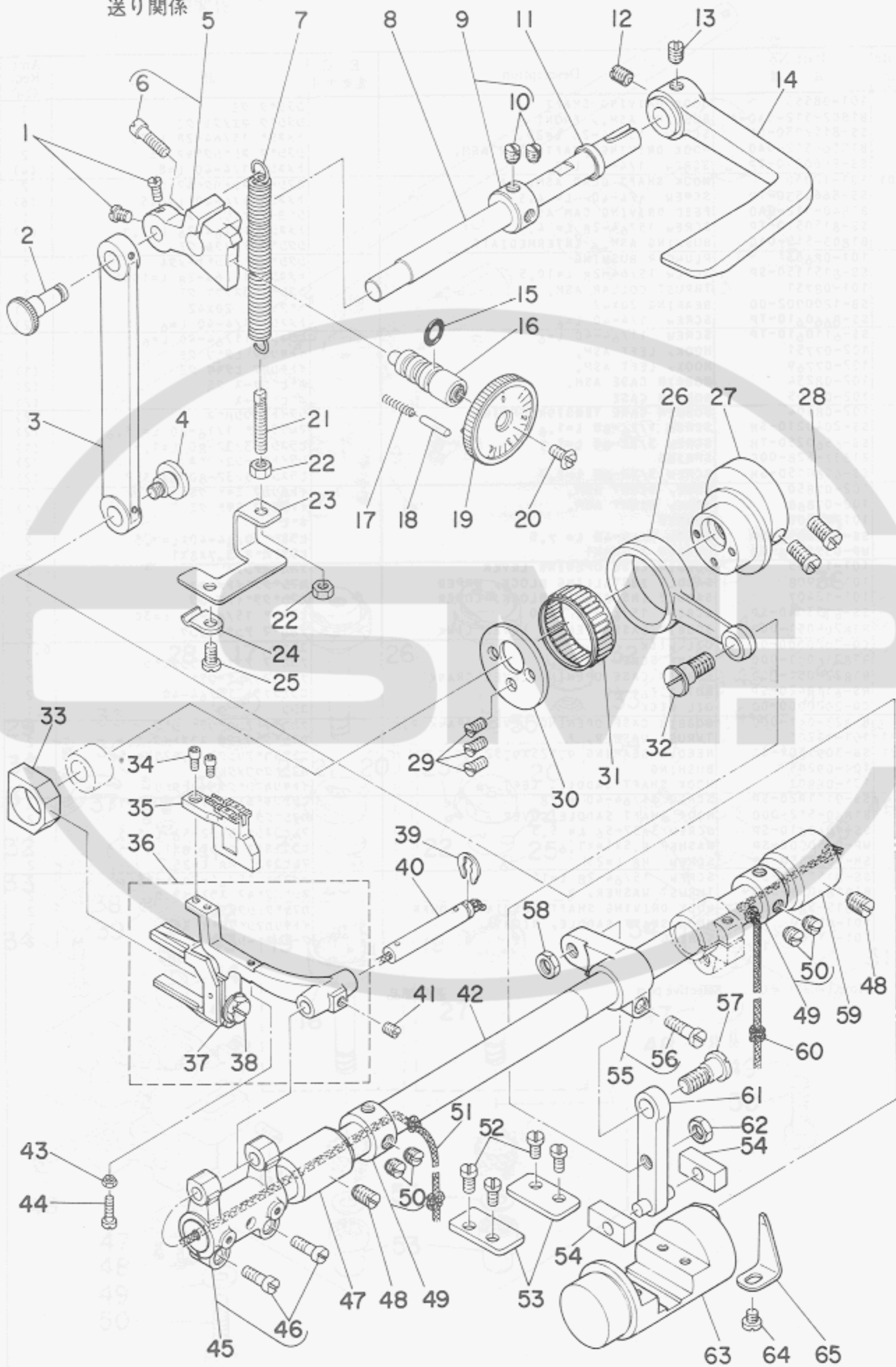

Ref. No.	Note 注記	Part No. 品番	Description	E. C. 変更年月	品名	Amt. Req. 数量
1		SS-6110710-TP	SCREW 11/64-40 L= 6.5		ヒラネジ 11/64-40 L=6.5	2
2		101-07001	ROD PIN		オクリチヨ-セツロツト* ヒン	1
3		101-06904	FEED REGULATOR CONNECTING ROD		オクリチヨ-セツロツト*	1
4		SD-0900702-TP	HINGE SCREW D=9 H=7		ダンネジ D=9 H=7	1
5		102-07256	FEED REGULATOR ASM.		オクリチヨ-セツタイ クミ	1
6		SS-6121610-TP	SCREW 3/16-28 L=15.5		ヒラネジ 3/16-28 L=15.5	(1)
7		B1513-280-000	TENSION SPRING		オシサケ モトシハネ	1
8	#01	101-07506	REVERSE FEED SHAFT		キヤクオクリレハ-シヤク	1
9		CS-102121A-SH	THRUST COLLAR ASM. D=10.2 W=12		スラストウケ D=10.2 W=12 クミ	1
10		SS-8660610-TP	SCREW 1/4-40 L=6		トメネジ 1/4-40 L=6	(2)
11		101-08009	OIL SEAL		キヤクオクリレハ-シヤク オイルシール	1
12	#01	SS-8660810-TP	SCREW 1/4-40 L=8		トメネジ 1/4-40 L=8	1
13	#01	SS-8660970-TP	SCREW 1/4-40 L= 8.5		トメネジ 1/4-40 L=8.5	1
14	#01	B1624-380-000	REVERSE FEED CONTROL LEVER		オクリレハ-	1
15		RO-0742401-00	RUBBER RING		オリツク	1
16		102-07108	STITCH LENGTH REGULATING SCREW		オクリチヨウセツネジ*	1
17		B1148-555-000	SPRING		オクリチヨ-セツ ヒンハネ	1
18		102-07405	PIN		オクリチヨウセツヒン	1
19	#02	101-07357	STITCH DIAL ASM.		メモリダイヤ クミ	1
20		SS-6121050-SP	SCREW 3/16-28 L= 9.5		ヒラネジ 3/16-28 L=9.5	1
21		B1649-161-000	TENSION SPRING ADJUSTING SCREW		ヒツパソリハネ チヨ-セツネジ*	1
22		NS-6110420-SP	NUT 11/64-40		ロツカクナツト 11/64-40	2
23		102-07306	SPRING SUSPENSION BRACKET		ヒツパソリハネ スカケ	1
24		D3916-481-C00	TUBE HOLDER		クワイ-チューブ オサエ	1
25		SS-7110910-SP	SCREW		マルヒラネジ 11/64-40 L=8.5	1
26		102-07009	FEED ROCK SHAFT CONNECTING ROD		スイハイオクリ ロツト*	1
27		B1610-484-000	FEED DRIVE ECCENTRIC CAM		スイハイ オクリカム	1
28		SS-6661110-SP	SCREW 1/4-40 L=11		ヒラネジ 1/4-40 L=11	2
29		SS-2110930-SP	SCREW 11/64-40 L=8.7		マルヒラネジ 11/64-40 L=8.75	3
30		B1637-432-000	THRUST COLLAR		オクリカム スラストウケ	1
31	#03	B1636-581-B00	NEEDLE BEARING B		ニードル ベアリング B	1
32		SD-0900701-TP	HINGE SCREW D= 9 H= 7		ダンネジ D=9 H=7	1
33		B1610-512-000	FEED DRIVING SLIDE BLOCK		シヤ-ケ オクリ カクコマ	1
34		SS-6580752-TP	SCREW 1/8-40 L=7		ロツカクナツト 1/8-40 L=6.3	2
35	#04	101-67708	FEED DOG 3/16"		イトキリオクリハ (2) 3/16	1
36		101-07753	FEED BAR ASM.		オクリダイヤ クミ	1
37		WS-0651510-KP	SPRING WASHER 6.5X12.5X1.5		ハネワサカネ 6.5X12.5X1.5	(1)
38		SS-9151440-CP	SCREW 15/64-28 L=14		ロツカクナツト 15/64-28 L=14	(1)
39		RE-0500711-KP	SNAP RING 5		ウカクシメツ 5	1
40		B1604-012-000-A	FEED BAR SHAFT		オクリダイヤ クミ	1
41		SS-8620610-TP	SCREW 3/16-32 L=6		トメネジ 3/16-32 L=6	1
42		101-06003	FEED ROCK SHAFT		スイハイオクリシヤク	1
43		NS-6080210-SP	NUT 1/8-44		ロツカクナツト 1/8-44	1
44		SS-6081210-SP	SCREW 1/8-44 L=12		ヒラネジ 1/8-44 L=12	1
45		B1603-155-0A0	FEED ROCKER ASM.		オクリダイヤ クミ	1
46		SS-7111310-TP	SCREW 11/64-40 L=12.8		マルヒラネジ 11/64-40 L=12.8	(2)
47		101-06102	BUSHING		スイハイオクリシヤク マシメツル	1
48		SS-8681130-SP	SCREW 9/32-28 L=11		トメネジ 9/32-28 L=11	2
49		CS-147121A-SH	THRUST COLLAR ASM. D=14.72 W=12		スラストウケ D=14.72 W=12 クミ	2
50		SS-8660610-TP	SCREW 1/4-40 L=6		トメネジ 1/4-40 L=6	(4)
51		CQ-2520000-00	OIL WICK		ウシツ	0.4
52		SS-7110910-SP	SCREW		マルヒラネジ 11/64-40 L=8.5	4
53		101-06805	PLATE		オクリチヨ-セツタイフタ	2
54		B1652-470-000	FEED DRIVING ROCKER BLOCK		オクリチヨ-セツタイ カクコマ	2
55		101-06557	FEED ROCKER SHAFT CRANK ASM.		スイハイオクリウツ クミ	1
56		SS-6121610-TP	SCREW 3/16-28 L=15.5		ヒラネジ 3/16-28 L=15.5	(1)
57		SD-0900701-TP	HINGE SCREW D= 9 H= 7		ダンネジ D=9 H=7	1
58		NS-6680320-SP	NUT 9/32-28		ロツカクナツト 9/32-28	1
59		101-06201	BUSHING		スイハイオクリシヤク ウシメツル	1
60		CQ-3030000-00	OIL WICK		ウシツ	0.3
61		101-06458	FEED ROCK CONNECTING ROD ASM.		スイハイオクリ レンケツカク クミ	1
62		NS-6680320-SP	NUT 9/32-28		ロツカクナツト 9/32-28	1
63		101-06656	FEED DRIVING ROCKER ASM.		オクリチヨ-セツタイ クミ	1
64		SS-7110510-SP	SCREW 11/64-40 L=5		マルヒラネジ 11/64-40 L= 5	1
65		B1633-470-000	STOPPER PLATE		オクリチヨ-セツタイ ウケイタ	1

Note (注記) #01 Only for the machine without automatic reverse feed mechanism
自動逆送り装置のない機種に使用します。

#02 Replace this part for stitch specification "A". (See p.24)
縫仕様 A の場合には交換する部品(24ページをご参照下さい)

#03 Selective part. 選択部品

#04 Exchanging gauge part (See p. 29) 交換ゲージ部品(29ページをご参照下さい)

7. PRESSER BAR & TENSION RELEASE COMPONENTS

押え棒・糸ゆるめ関係

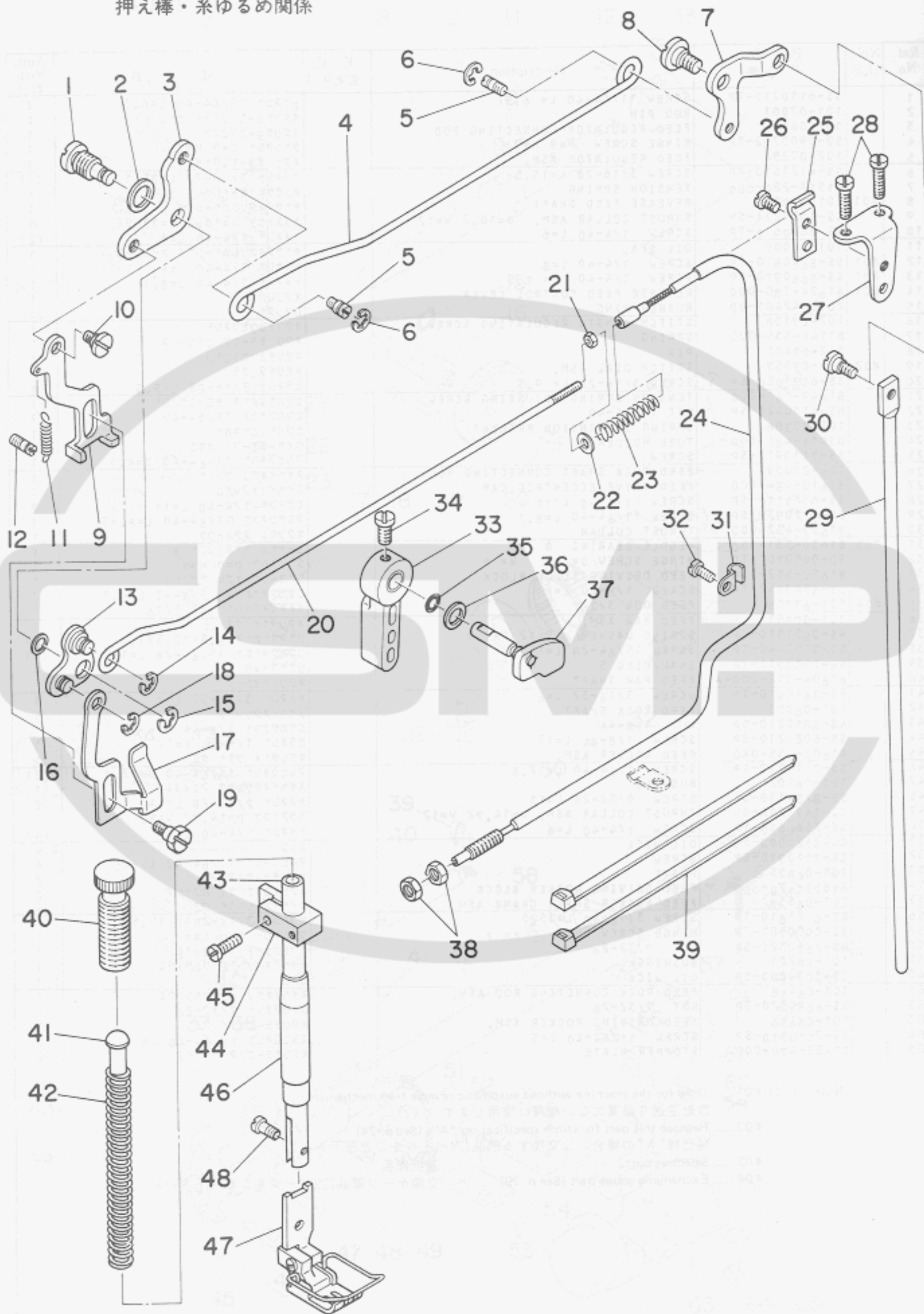

Ref. No.	Note	Part No. 品番	Description	E. C. 変更年月	品名	Amt. Req. 数量
1		102-06100	LIFTING LEVER HINGE PIN		ヒキアケイタ リンク	1
2		B3431-581-000	LIFTING LEVER GASKET		ハツキン	1
3		101-05609	LIFTING LEVER LINK, LEFT		ヒキアケイタリンク	1
4		102-16000	LIFTING LEVER CONNECTING ROD		ヒキアケ ヨコホー	1
5		B3416-552-000	CONNECTING ROD HINGE SCREW		ヒキアケ ヨコホー タンネシ	2
6		RE-0500000-K0	SNAP RING 5		Eカトメワ 5	2
7		101-25102	LIFTING LEVER LINK, RIGHT		ヒキアケリンクウチ	1
8		SD-0720331-SP	HINGE SCREW D= 7.24 H= 3.3		タンネシ D=7.24 H=3.3	1
9		102-06001	LIFTING LEVER		ヒキアケイタ	1
10		SD-0630301-SP	HINGE SCREW D=6.35 H=3		タンネシ D=6.35 H=3	1
11		B1522-180-000	SPRING		ストッパー ハネ	1
12		B1531-415-000	SUSPENSION		ヒキアケイタ ハネカケ	1
13		D3157-415-BAH	TENSION RELEASE LEVER LINK ASM.		イトルメ リンクウチ クミ	1
14		RE-0500000-K0	SNAP RING 5		Eカトメワ 5	1
15		RE-0600000-K0	SNAP RING 6		Eカトメワ 6	1
16		WP-0740516-SP	WASHER 7.4X11.8X0.5		ヒラサカネ 7.4X11.8X0.5	1
17		102-14500	TENSION RELEASE PLATE		イトルメイタ リンク	1
18		RE-0500000-K0	SNAP RING 5		Eカトメワ 5	1
19		SD-0640482-SP	HINGE SCREW D= 6.35 H= 4.8		タンネシ D=6.35 H=4.8	1
20		102-14708	TENSION RELEASE ROD		イトルメロツ	1
21		NS-6060310-SP	NUT 3/32-56		ロツカクナツ 3/32-56	1
22		WP-0371016-SD	WASHER 3.7X8X1		ヒラサカネ 3.7X8X1	1
23		101-23701	PRESSER SPRING		イトルメモトシハネ	1
24		101-23057	TENSION RELEASE WIRE ASM.		イトルメワイヤー クミ	1
25		D3164-555-B00	OUTER PRESSER PLATE		アウターオサエ	1
26		SS-7110710-SP	SCREW 11/64-40 L=7		マルヒラネシ 11/64-40 L=7	1
27		D3163-555-B00-A	FLEXIBLE TUBE SUPPORT PLATE		フレキシブル トリツクタイ	1
28		SS-7111410-SP	SCREW 11/64-40 L=14		マルヒラネシ 11/64-40 L=14	2
29		101-25201	CONNECTING ROD, VERTICAL		ヒキアケレンゲツホー	1
30		SD-0600322-SD	HINGE SCREW D=6 H=3.2		タンネシ D=6 H=3.2	1
31		B3538-112-000	CORD HOLDER		オサエカク	1
32		SS-7110710-SP	SCREW 11/64-40 L=7		マルヒラネシ 11/64-40 L=7	1
33		B1520-552-000	HAND LIFTER		オサエカ シハネ	1
34		SS-7120910-SP	SCREW 3/16-28 L=9		マルヒラネシ 3/16-28 L=9	1
35		RO-0371801-00	RUBBER RING		オリツク	1
36		WP-0740516-SP	WASHER 7.4X11.8X0.5		ヒラサカネ 7.4X11.8X0.5	1
37		102-06258	HAND LIFTER CAM ASM.		オサエカカム クミ	1
38		NS-6620310-SP	NUT 3/16-32		ロツカクナツ 3/16-32	2
39		A4078-550-00A	CLIP BAND		ソクセンバンド	2
40		B1509-227-000	PRESSER SPRING REGULATOR		オサエ チョーセツネシ	1
41		B1510-227-000	PRESSER GUIDE BAR		オサエ アンサイホー	1
42		B1505-227-000-A	PRESSER SPRING		オサエ チョーセツハネ	1
43		B1501-581-000	PRESSER BAR		オサエホー	1
44		B1507-552-000	PRESSER BAR GUIDE BRACKET		オサエホー タキ	1
45		SS-7111410-SP	SCREW 11/64-40 L=14		マルヒラネシ 11/64-40 L=14	1
46		B1502-541-000	PRESSER BAR BUSHING, LOWER		オサエホー シタメタル	1
47	#01	102-22453	PRESSER FOOT ASM. 3/16"		シウオサエ クミ 3/16	1
48		SS-6090910-TP	SCREW 9/64-40 L=9		ヒラネシ 9/64-40 L=9	1

Note (注記) #01 Exchanging gauge part. (See p. 29)

交換ゲージ部品(29ページをご参照下さい)



8. THREAD TRIMMER MECHANISM COMPONENTS

糸切り装置関係

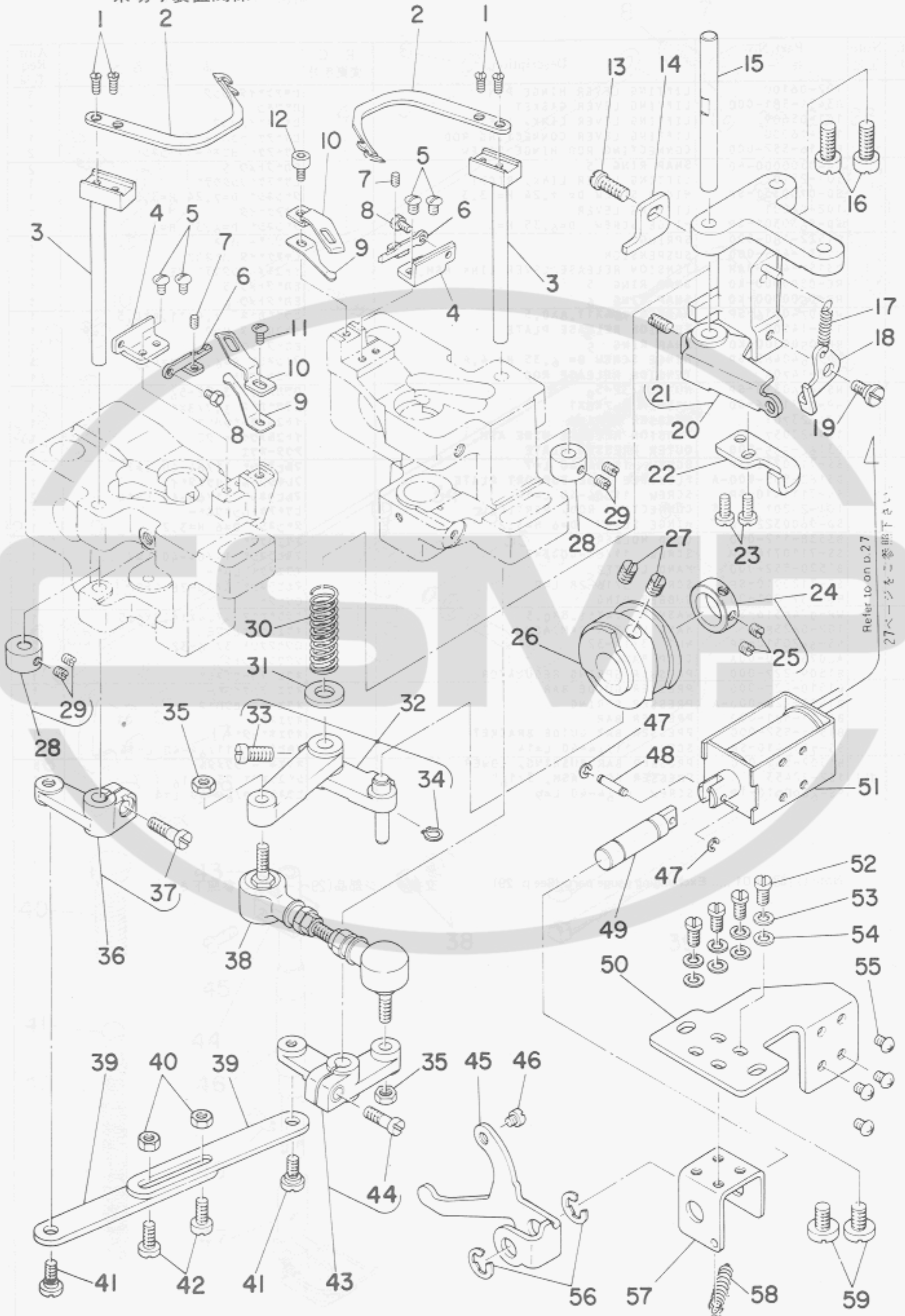

Refer to on p.27
27ページをご参照下さい

Ref. No.	Note	Part No. 品番	Description	E. C. 変更年月	品名	Amt. Req. 数量
1		SS-2080810-SP	SCREW 1/8-44 L=7.5		マルガラネシ 1/8-44 L=7.5	4
2		102-11100	MOVING KNIFE		ト*メス	2
3		101-16051	MOVING KNIFE SHAFT ASM.		ト*メスシ*ク クミ	2
4		102-11001	MOVING KNIFE SUPPORT PLATE		ト*メスサエ	2
5		SS-5090610-SP	SCREW 9/64-40 L=6		トラスネシ 9/64-40 L=6	4
6		102-11407	THREAD PRESSER ADJUSTING PLATE		イトオサエ チヨウセツカナク*	2
7		SS-8080610-SP	SCREW 1/8-44 L=5.5		トメネシ 1/8-44 L=5.5	2
8		SS-9080410-SP	SCREW 1/8-44 L=4.3		ロツカクホルト 1/8-44 L=4.3	2
9		102-11308	THREAD PRESSER		イトオサエ	2
10		102-11209	COUNTER KNIFE		コテイメス	2
11		SS-5090610-SP	SCREW 9/64-40 L=6		トラスネシ 9/64-40 L=6	1
12		SS-6090612-TP	SCREW 9/64-40 L=6		ロツカクホルト 9/64-40 L=6	1
13		SS-7121410-SP	SCREW 3/16-28 L=14		マルヒラネシ 3/16-28 L=14	1
14		101-18107	STOPPER, A		シ*ユート*シストツハ* A	1
15		101-16804	SHAFT		カムシ*ユート*シシ*ク	1
16		SS-7151610-SP	SCREW 15/64-28 L=16		マルヒラネシ 15/64-28 L=16	2
17		B3418-180-000	SPRING		サト*レハ*ハ*ネ	1
18		101-17208	TENSION DISC RELEASE PLATE		アラウカシイタ	1
19		SD-0600271-SP	HINGE SCREW D=6 H=2.7		タ*ンネシ D=6 H=2.7	1
20		101-16655	LINK INSTALLING BASE ASM. A		シ*ユート*シ トリツクタイ A クミ	1
21		SS-8111010-TP	SCREW 11/64-40 L=9.5		トメネシ 11/64-40 L=9.5	(1)
22		101-18206	STOPPER, B		シ*ユート*シストツハ* B	1
23		SS-6111010-SP	SCREW 11/64-40 L=9.5		ヒラネシ 11/64-40 L=9.5	2
24		CS-1470710-SH	THRUST COLLAR ASM. D=14.72 W=7		スラストワ D=14.72 W=7 クミ	1
25		SS-8110410-TP	SCREW 11/64-40 L=3.5		トメネシ 11/64-40 L=3.5	(2)
26		101-17307	THREAD TRIMMER CAM		イトキリカム	1
27		SS-8660810-TP	SCREW 1/4-40 L=8		トメネシ 1/4-40 L=8	2
28		CS-0700818-SH	THRUST COLLAR ASM. D=7 W=8		スラストワ D=7 W=8 クミ	2
29		SS-8110510-SP	SCREW 11/64-40 L=5		トメネシ 11/64-40 L=5	(4)
30		101-16903	SPRING		シ*ユート*シシ*ク ハ*ネ	1
31		B1853-512-00C-A	WASHER C		カマシ*クサ*カ*ネ C	1
32		101-16754	CAM INSTALLING LINK ASM.		カムシ*ユート*シ クミ	1
33		SS-6151220-SP	SCREW 15/64-28 L=11.5		ヒラネシ 15/64-28 L=11.5	(1)
34		D2430-555-B00	SNAP RING		カムローラ シ*ク リンク*	(1)
35		NM-6050001-SP	NUT M5		ロツカクナツト M5X0.8 152	2
36		101-16259	DRIVING ARM ASM., LEFT		ヨ*ト*ウチ* ヒタ*リ クミ	1
37		SS-6121610-TP	SCREW 3/16-28 L=15.5		ヒラネシ 3/16-28 L=15.5	(1)
38		101-16507	JOINT ROD		シ*ポイントロツト*	1
39		101-16408	CONNECTING LINK		リンクツリク	2
40		NS-6110420-SP	NUT 11/64-40		ロツカクナツト 11/64-40	2
41		SD-0650305-SP	HINGE SCREW D=6.5 H=3		タ*ンネシ D=6.5 H=3	2
42		SS-6111140-SP	SCREW 11/64-40 L=11		ヒラネシ 11/64-40 L=11	2
43		101-16358	DRIVING ARM ASM., RIGHT		ヨ*ト*ウチ* ミキ* クミ	1
44		SS-6121610-TP	SCREW 3/16-28 L=15.5		ヒラネシ 3/16-28 L=15.5	(1)
45		101-17802	PRESS PLATE		シ*ユート*シシ*ク オシイタ	1
46		101-18305	PRESS PLATE DRIVING SCREW		オシイタク*ト*ネシ*	1
47		RE-0250000-K0	SNAP RING 2.5		エカ*タトメワ 2.5	2
48		D2107-555-B00	WIPER LINK SHAFT, A		ワイハ* リンクシ*ク A	1
49		101-17901	SHAFT		オシイタシ*ク	1
50		101-17703	SOLENOID INSTALLING BASE		イトキリマク*ネツト トリツクタイ	1
51		101-44301	SOLENOID		イトキリマク*ネツト	1
52		SS-7110910-SP	SCREW		マルヒラネシ 11/64-40 L=8.5	4
53		WS-0451040-KP	SPRING WASHER		ハ*ネサ*カ*ネ 4.5X8.5X1	4
54		WP-0480856-SP	WASHER 4.8X8.4X0.8		ヒラサ*カ*ネ 4.8X8.4X0.8	4
55		SM-4040601-SB	SCREW M4 L=6		ア*コネシ* M4X0.7 L=6	4
56		RE-0700000-K0	SNAP RING 7		エカ*タトメワ 7	2
57		101-18008	FRAME		オシイタシ*クフレ*6	1
58		B2037-372-000	NIPPER BAR BLOCK SPRING		ヒツハ*リハ*ネ	1
59		SS-6151040-SP	SCREW 15/64-28 L=10		ヒラネシ 15/64-28 L=10	2



9. AUTOMATIC REVERSE FEED MECHANISM COMPONENTS

自動逆送り関係

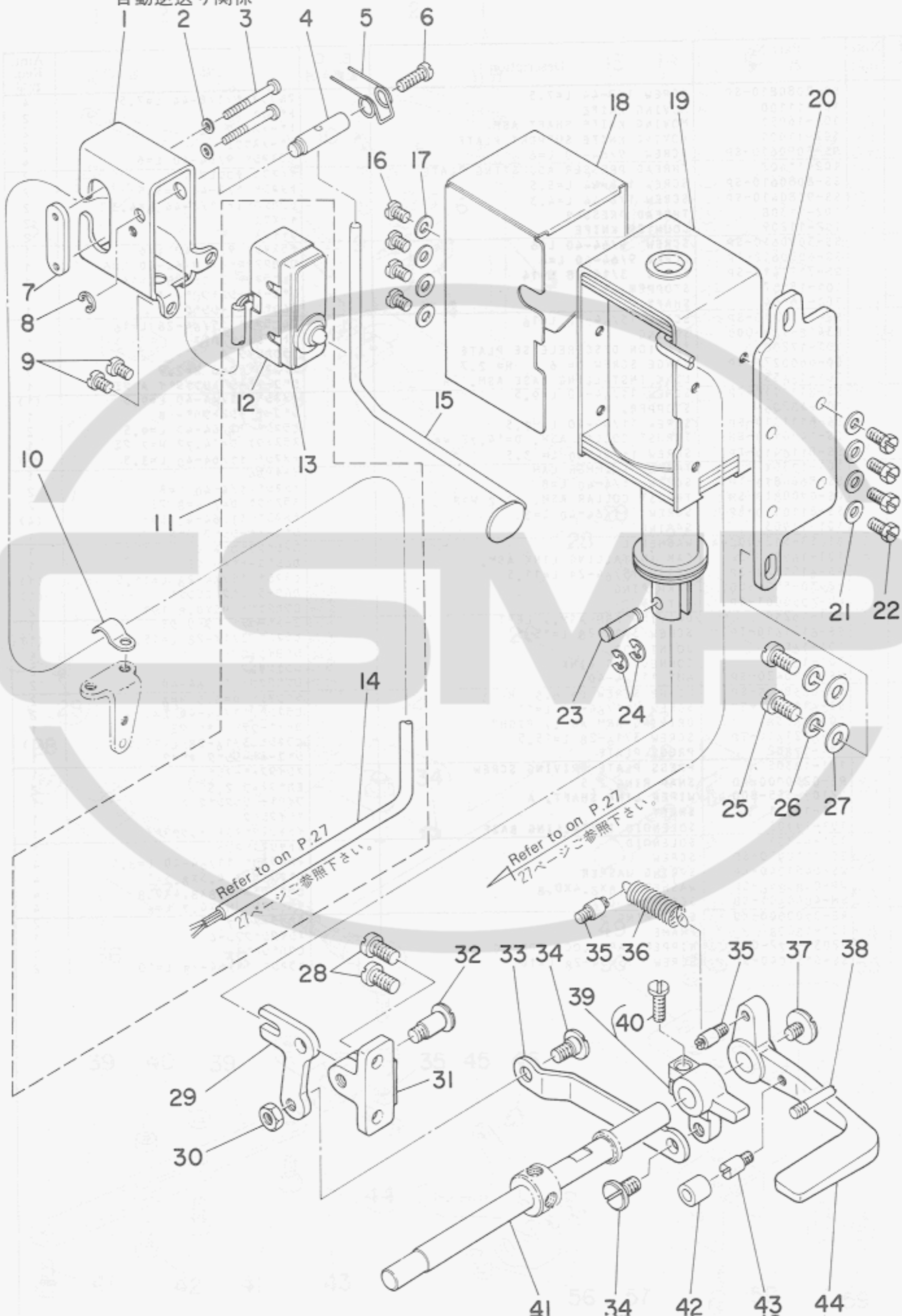

Ref. No.	Note 注記	Part No. 品番	Description	E. C. 変更年月	品名	Amt. Req. 数量
1		D1627-555-B00-A	REVERSE FEED SWITCH MOUNTING BASE		キヤクオクリ SW トリツケタイ	1
2		WP-0320501-SC	WASHER 3.2X7X0.5		ヒラサカネ 3.2X7X0.5	2
3		SM-4033001-SC	SCREW M3 L=30		ナハコネシ M3X0.5 L=30	2
4		D1628-555-B00	SHAFT		スイッチレバ - トリツケシク	1
5		D1635-555-B00	SWITCH LEVER SPRING		キヤクオクリ スイッチレバ - ハネ	1
6		SS-7111410-SP	SCREW 11/64-40 L=14		マルヒラネシ 11/64-40 L=14	1
7		D9299-555-B00	MICROSWITCH SET PLATE		マイクロ スイッチ トメタ	1
8		RE-0500000-K0	SNAP RING 5		Eカ タトメ 5	1
9		SS-7110710-SP	SCREW 11/64-40 L=7		マルヒラネシ 11/64-40 L=7	2
10		D2611-555-B00-A	CABLE HOLDER		ケーフ * トメカナク	1
11	#01	B6036-505-0A0	2-CORE CORD ASM.		ハツクスイツチヨ - 2シコトク クミ	1
12	#02	D9205-555-B00	MICROSWITCH COVER		マイクロ スイッチ カハ	(1)
13	#02	D9204-555-C00	MICROSWITCH 0.1A		マイクロ スイッチ 0.1A	(1)
14	#01	HW-5000700-00	2-CORE CABTYRE CORD		2シコ キヤフ タイヤコトク	(1.5)
15		102-12157	REVERSE FEED SWITCH LEVER ASM.		キヤクオクリ スイッチレバ - クミ	1
16		SS-7110710-SP	SCREW 11/64-40 L=7		マルヒラネシ 11/64-40 L=7	4
17		WP-0501016-SD	WASHER 5X10.5X1		ヒラサカネ 5X10.5X1	4
18		101-19303	SOLENOID COVER		マク ネット カハ	1
19		101-44400	REVERSE FEED SOLENOID		キヤクオクリ マク ネット	1
20		101-19204	SOLENOID INSTALLING PLATE		マク ネット トリツケタイ	1
21		WP-0501016-SD	WASHER 5X10.5X1		ヒラサカネ 5X10.5X1	4
22		SS-9111010-SP	SCREW 11/64-40 L=9.5		マルヒラネシ 11/64-40 L=9.5	4
23		D2464-555-B00	LINK DRIVING MAGNET PIN		マク ネット リンク ヒコ	1
24		RE-0400000-K0	SNAP RING 4		Eカ タトメ 4	2
25		SS-7151210-SP	SCREW 15/64-28 L=12		マルヒラネシ 15/64-28 L=12	2
26		WS-0631510-KP	SPRING WASHER		ハネサカネ	2
27		WP-0621016-SD	WASHER 6.2X13X1		ヒラサカネ 6.2X13X1	2
28		SS-7151210-SP	SCREW 15/64-28 L=12		マルヒラネシ 15/64-28 L=12	2
29		101-19402	LINK		キヤクオクリ フタマタリンク	1
30		NS-6150430-SP	NUT 15/64-28		ロツカクナツ 15/64-28	1
31		101-19501	LINK INSTALLING BASE		キヤクオクリ フタマタリンク トリツケタイ	1
32		SD-0721111-SP	HINGE SCREW D=7.24 H=11.1		ダンネシ D=7.24 H=11.1	1
33		102-12009	REVERSE FEED ROD		キヤクオクリ ロツト	1
34		SD-0720331-SP	HINGE SCREW D=7.24 H=3.3		ダンネシ D=7.24 H=3.3	2
35		101-20004	SPRING SUSPENSION		キヤクオクリレバ - ハネカケ	2
36		D2515-232-000	TORSION SPRING		イタカヒ ツハリイタ カシハネ	1
37		SS-7620750-SP	SCREW 3/16-32 L=6.5		マルヒラネシ 3/16-32 L=6.5	1
38		B2733-761-000	KNIFE STOP LEVER FINGER		メス トメレバ - ツヒカケ	1
39		101-19758	REVERSE FEED CONNECTING ARM ASM.		キヤクオクリ レンケツウキ クミ	1
40		SS-7121410-SP	SCREW 3/16-28 L=14		マルヒラネシ 3/16-28 L=14	(1)
41		101-07407	REVERSE FEED SHAFT		キヤクオクリレバ - シク	1
42		101-19907	CUSHION		キヤクオクリレバ - コク	1
43		B1114-280-000	BELT COVER SPRING SUSPENSION		ヘルトカハ - ハネカケ	1
44		101-07605	REVERSE FEED CONTROL LEVER		キヤクオクリレバ -	1

Note (注記) #01 For LH-1162-5-2B
 #02 For LH-1162-5-4B

LH-1162-5-2B用
 LH-1162-5-4B用



10. WIPER MECHANISM COMPONENTS
ワイパー装置関係

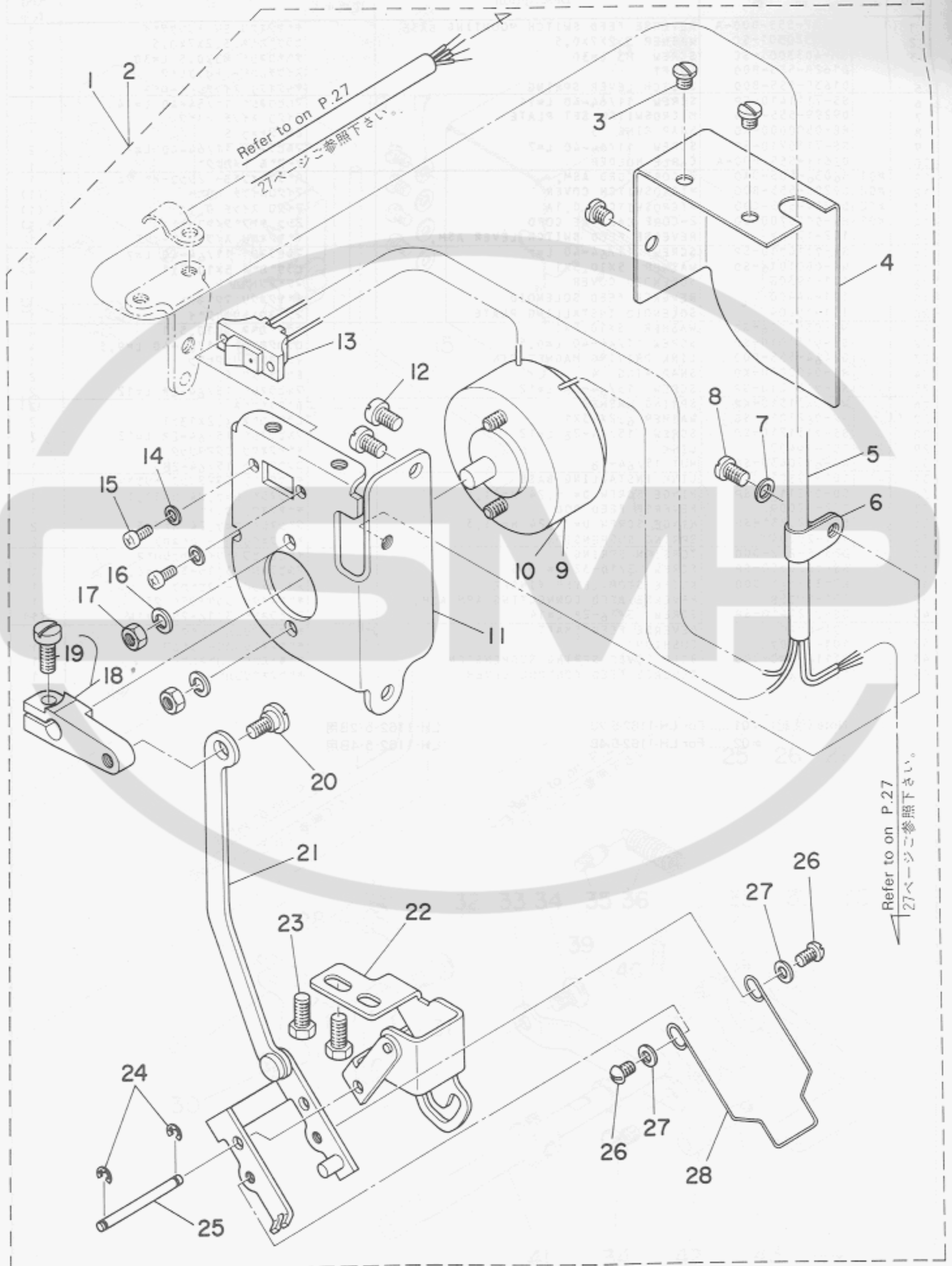

Ref. No.	Note 注記	Part No. 品番	Description	E. C. 変更年月	品名	Amt. Req. 数量
1	#01	102-09781	WIPER COMPONENTS		ワイパ-ソ-チ クミ	1
2	#02	102-09773	WIPER COMPONENTS		ワイパ-ソ-チ クミ	1
3		SS-7110340-SP	SCREW 11/64-40 L= 3.2		マルヒラネシ* 11/64-40 L= 3.2	(3)
4		102-09401	SOLENOID INSTALLING BASE COVER		ワイパ-マク*ネツ カハ-	(1)
5		HW-5F18S12-48	4-CORE CABTYRE CORD		キヤフ*タイヤコ-ト* 0.18X19X4	(1.5)
6		D2120-555-C00	NYLON CLAMP		ナイロン クランプ*	(1)
7		WP-0480856-SP	WASHER 4.8X8.4X0.8		ヒラサ*カ*ネ 4.8X8.4X0.8	(1)
8		SS-7110510-SP	SCREW 11/64-40 L=5		マルヒラネシ* 11/64-40 L= 5	(1)
9	#01	102-09765	WIPER SOLENOID ASM.		ワイパ-マク*ネツ クミ	(1)
10	#02	102-09757	WIPER SOLENOID ASM.		ワイパ-マク*ネツ クミ	(1)
11		102-09302	SOLENOID INSTALLING BASE		ワイパ-マク*ネツ トリツタタイ	(1)
12		SS-7110710-SP	SCREW 11/64-40 L=7		マルヒラネシ* 11/64-40 L=7	(2)
13		D2119-555-C00	SWITCH		ワイパ- トク*ルスイッチ	(1)
14		WP-0330500-MB	WASHER 3.3X6X0.5		ヒラサ*カ*ネ コカ*マル M3	(2)
15		SM-4030601-SN	SCREW M3X0.5 L=6		ナ*コネシ* M3X0.5 L=6	(2)
16		WS-0441040-KP	SPRING WASHER 4.4X7.4X1		ハ*ネサ*カ*ネ 4.4X7.4X1	(2)
17		NM-6040003-SC	NUT M4		ロツカクナツト M4X0.7 3ポ	(2)
18		102-09054	WIPER DRIVING ARM ASM.		ワイパ-ヨ-ト*ウチ* クミ	(1)
19		SS-7111120-SP	SCREW 11/64-40 L=10.5		マルヒラネシ* 11/64-40 L=10.5	(1)
20		SD-0600271-SP	HINGE SCREW D= 6 H= 2.7		タ*ンネシ* D=6 H=2.7	(1)
21		102-08866	WIPER LINK ASM. 2		ワイパ-リンク (2) クミ	(1)
22		102-08551	WIPER BASE ASM.		ワイパ-ト*タイ クミ	(1)
23		SS-9111010-SP	SCREW 11/64-40 L=9.5		ロツカクホルト 11/64-40 L=9.5	(2)
24		RE-0320000-K0	SNAP RING 3.2		エカ*タメク 3.2	(2)
25		102-08700	WIPER LINK SHAFT		ワイパ-リンクシ*ク	(1)
26		SS-3090520-SP	SCREW 9/64-40 L=4.5		マルネシ* 9/64-40 L=4.5	(2)
27		WP-0371016-S0	WASHER 3.7X8X1		ヒラサ*カ*ネ 3.7X8X1	(2)
28		102-09203	WIPER 3/32"-3/8"		ワイパ-	(1)

Note (注記) #01 For LH-1162-5-4
#02 For LH-1162-5-4B

LH-1162-5-4用
LH-1162-5-4B用



11. LUBRICATION COMPONENTS
給油関係

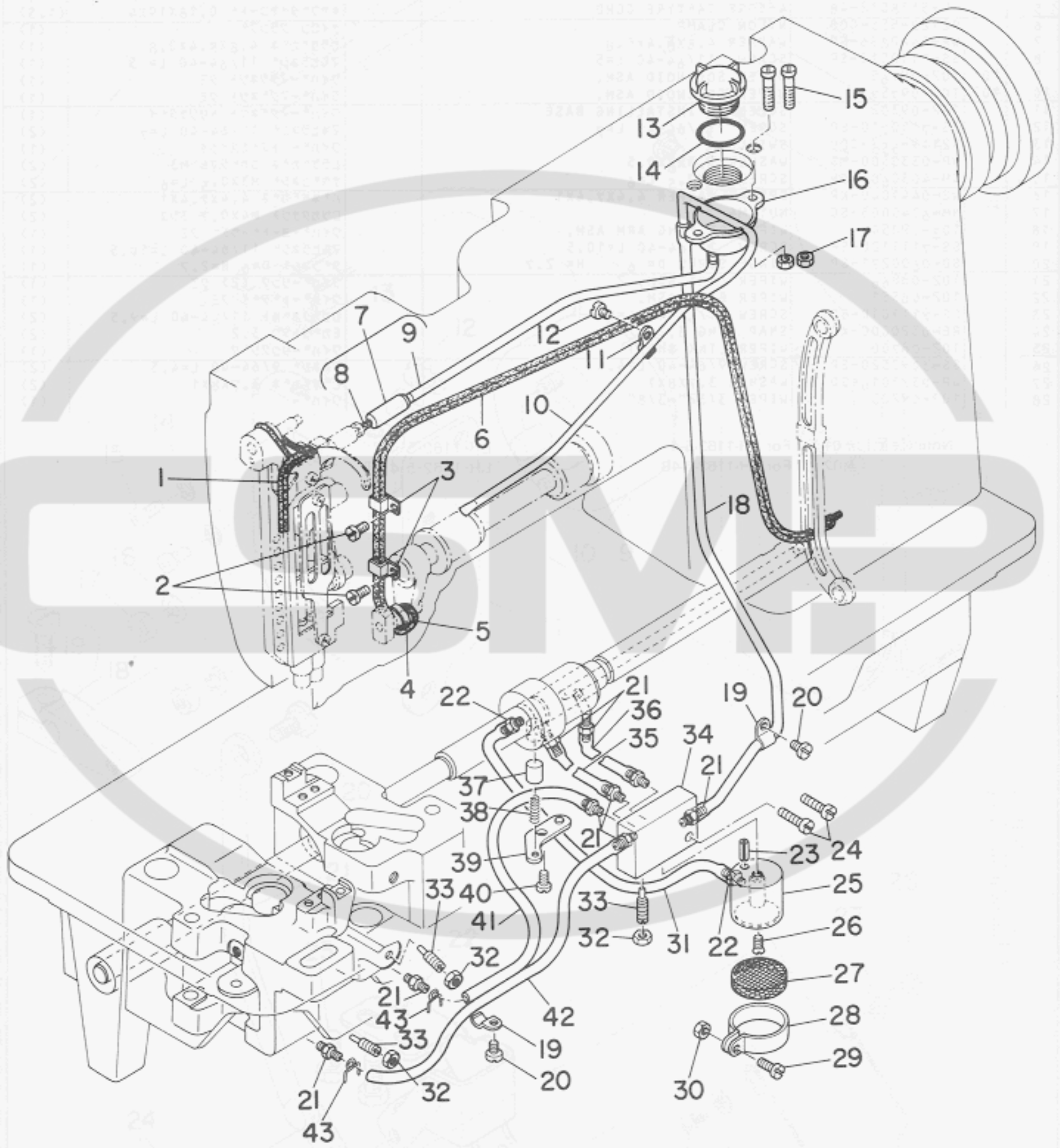

Ref. No.	Note	Part No. 品番	Description	E. C. 変更年月	品名	Amt. Req. 数量
1		CQ-3030000-00	OIL WICK		25シ	0.1
2		SS-7110710-SP	SCREW 11/64-40 L=7		マルヒラネシ* 11/64-40 L=7	2
3		B3508-512-000	OIL FELT HOLDER		カンリユ- フィルト A オサ	2
4		B1437-051-000	OIL WICK RETAINER		ヨ-ト* センフ* フテ* 25シササ	1
5		CQ-2020000-00	OIL WICK		25シ	0.2
6		B3510-512-0A0	OIL RETURN WICK ASM.		カンリユ- フィルト クミ	1
7		102-16653	OIL SHAFT ASM.		テンヒ*ン キョウシク クミ	1
8		CQ-2020000-00	OIL WICK		25シ	(0.3)
9		BP-3000000-00	VINYL TUBE, WHITE D=3		ビ*ニ-ルハ*イフ*	(0.3)
10		102-16505	OIL TUBE		キョウシク	1
11		B3554-481-000	HOLDER		ハク*ルマ キョ-ゴ ハ*イフ* オサ	1
12		SS-7110710-SP	SCREW 11/64-40 L=7		マルヒラネシ* 11/64-40 L=7	1
13		B3530-555-000	OIL SIGHT WINDOW		アフ*ラマト*	1
14		RO-1952401-00	RUBBER RING		オリク*	1
15		SS-7111810-SP	SCREW 11/64-40 L=18		マルヒラネシ* 11/64-40 L=18	2
16		102-16703	OIL TANK		オイルタンク	1
17		NS-6110310-SN	NUT 11/64-40		ロツカクナツト 11/64-40	2
18		BP-3000000-00	VINYL TUBE, WHITE D=3		ビ*ニ-ルハ*イフ*	0.4
19		B3538-112-000	CORD HOLDER		オサエカク*	2
20		SS-7110710-SP	SCREW 11/64-40 L=7		マルヒラネシ* 11/64-40 L=7	2
21		SQ-1110401-MZ	CONNECTING SCREW		チユ-フ*レンゲツネシ*	9
22		SQ-1150451-MZ	CONNECTING SCREW		チユ-フ*レンゲツネシ*	2
23		PS-0250081-K0	SPRING PIN 2.5X8		スフ*リンク*ヒ*ン	1
24		SS-6111610-SP	SCREW 11/64-40 L=16		ヒラネシ* 11/64-40 L=16	2
25		101-26324	SUCTION		キョ-ゴク*チ	1
26		SS-2110930-SP	SCREW 11/64-40 L=8.7		マルサラネシ* 11/64-40 L=8.75	1
27		B1851-512-000	FILTER SCREEN		キョ-ゴク*チ アミ	1
28		B1850-512-000	BUSHING HOLDER		キョ-ゴク*チ カク*	1
29		SS-7090910-SP	SCREW 9/64-40 L= 8.5		マルヒラネシ* 9/64-40 L=8.5	1
30		NS-6090310-SP	NUT 9/64-40		ロツカクナツト 9/64-40	1
31		BP-3000000-00	VINYL TUBE, WHITE D=3		ビ*ニ-ルハ*イフ*	0.2
32		NS-6110420-SP	NUT 11/64-40		ロツカクナツト 11/64-40	3
33		B1834-512-000-A	OIL ADJUSTING SCREW		ユリヨ- チヨ-セツネシ*	3
34		101-26209	MANIFOLD		アフ*ラフ*ンハ*イフ*イ	1
35		BP-3000000-00	VINYL TUBE, WHITE D=3		ビ*ニ-ルハ*イフ*	0.1
36		BP-3000000-00	VINYL TUBE, WHITE D=3		ビ*ニ-ルハ*イフ*	0.1
37		B3534-155-000	PLUNGER		フ*ランシ*ヤ-	1
38		B1214-038-000	PLUNGER SPRING		フ*ランシ*ヤ- オサエハ*ネ	1
39		B3524-552-000	PLUNGER THRUST PLATE		フ*ランシ*ヤ- オサエカク*	1
40		SS-7110710-SP	SCREW 11/64-40 L=7		マルヒラネシ* 11/64-40 L=7	1
41		BP-3000000-00	VINYL TUBE, WHITE D=3		ビ*ニ-ルハ*イフ*	0.3
42		BP-3000000-00	VINYL TUBE, WHITE D=3		ビ*ニ-ルハ*イフ*	0.3
43		101-26803	OIL TUBE HOLDER		ハ*イフ*ト*メ	2

Ref. No.	Note	Part No.	Description	E. C.	品名	Amt. Req.
1		101-26803	OIL TUBE HOLDER		ハ*イフ*ト*メ	2
2		BP-3000000-00	VINYL TUBE, WHITE D=3		ビ*ニ-ルハ*イフ*	0.3
3		BP-3000000-00	VINYL TUBE, WHITE D=3		ビ*ニ-ルハ*イフ*	0.3
4		SS-7110710-SP	SCREW 11/64-40 L=7		マルヒラネシ* 11/64-40 L=7	1
5		B3524-552-000	PLUNGER THRUST PLATE		フ*ランシ*ヤ- オサエカク*	1
6		B1214-038-000	PLUNGER SPRING		フ*ランシ*ヤ- オサエハ*ネ	1
7		B3534-155-000	PLUNGER		フ*ランシ*ヤ-	1
8		SS-2110930-SP	SCREW 11/64-40 L=8.7		マルサラネシ* 11/64-40 L=8.75	1
9		B1851-512-000	FILTER SCREEN		キョ-ゴク*チ アミ	1
10		SS-2110930-SP	SCREW 11/64-40 L=8.7		マルサラネシ* 11/64-40 L=8.75	1
11		B1850-512-000	BUSHING HOLDER		キョ-ゴク*チ カク*	1
12		SS-7090910-SP	SCREW 9/64-40 L= 8.5		マルヒラネシ* 9/64-40 L=8.5	1
13		NS-6090310-SP	NUT 9/64-40		ロツカクナツト 9/64-40	1
14		BP-3000000-00	VINYL TUBE, WHITE D=3		ビ*ニ-ルハ*イフ*	0.2
15		NS-6110420-SP	NUT 11/64-40		ロツカクナツト 11/64-40	3
16		B1834-512-000-A	OIL ADJUSTING SCREW		ユリヨ- チヨ-セツネシ*	3
17		101-26209	MANIFOLD		アフ*ラフ*ンハ*イフ*イ	1
18		BP-3000000-00	VINYL TUBE, WHITE D=3		ビ*ニ-ルハ*イフ*	0.1
19		BP-3000000-00	VINYL TUBE, WHITE D=3		ビ*ニ-ルハ*イフ*	0.1
20		B3534-155-000	PLUNGER		フ*ランシ*ヤ-	1
21		B1214-038-000	PLUNGER SPRING		フ*ランシ*ヤ- オサエハ*ネ	1
22		B3524-552-000	PLUNGER THRUST PLATE		フ*ランシ*ヤ- オサエカク*	1
23		SS-7110710-SP	SCREW 11/64-40 L=7		マルヒラネシ* 11/64-40 L=7	1
24		BP-3000000-00	VINYL TUBE, WHITE D=3		ビ*ニ-ルハ*イフ*	0.3
25		BP-3000000-00	VINYL TUBE, WHITE D=3		ビ*ニ-ルハ*イフ*	0.3
26		101-26803	OIL TUBE HOLDER		ハ*イフ*ト*メ	2

12. OIL RESERVOIR & KNEE LIFTER COMPONENTS
油溜・膝上げ関係

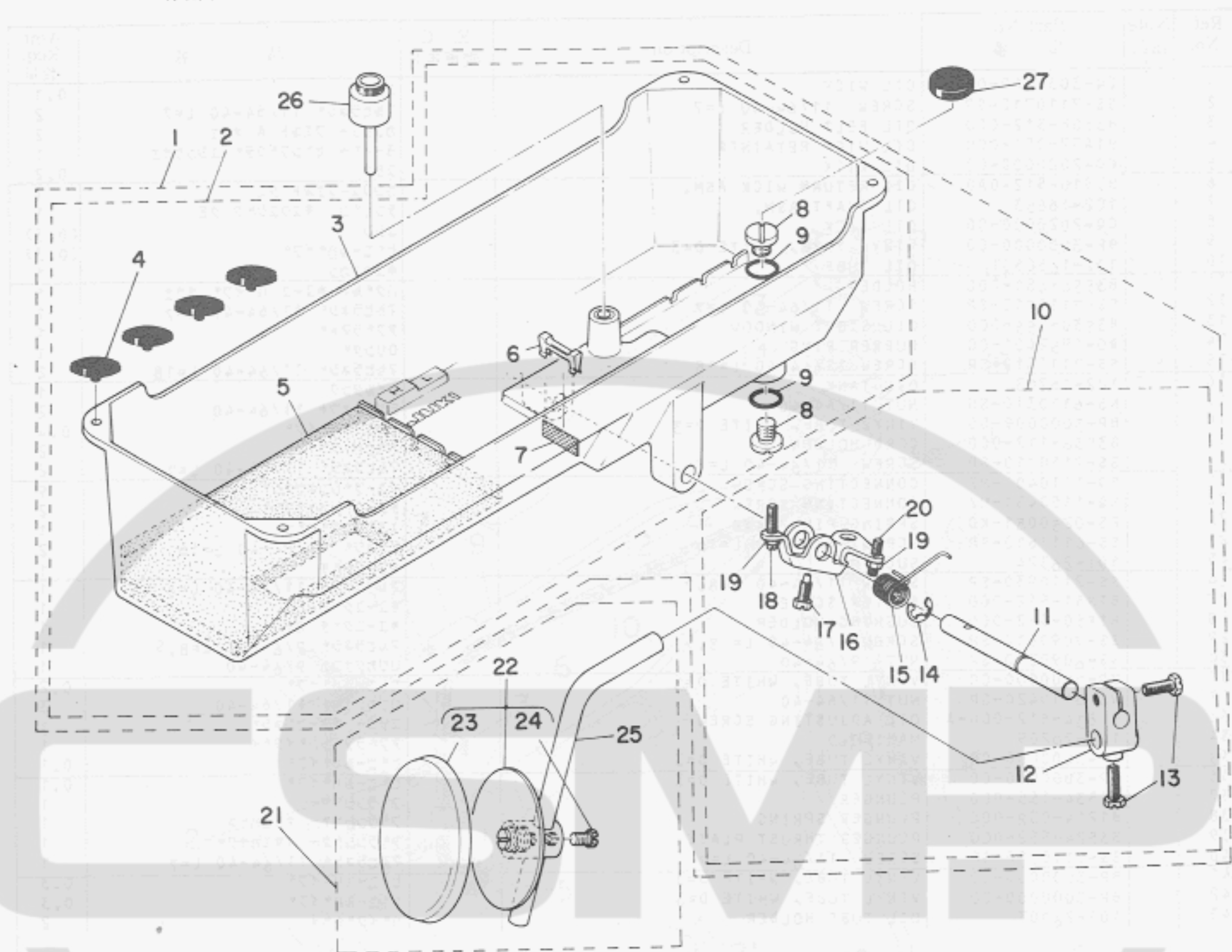

Ref. No.	Note 注記	Part No. 品番	Description	E. C. 変更年月	品名	Amt. Req. 数量
1		101-44780	OIL RESERVOIR ASM.		アブ*ラダ*マリ クミ	1
2		101-44764	OIL RESERVOIR ASM.		アブ*ラダ*マリ クミ	(1)
3		101-27504	OIL RESERVOIR		アブ*ラダ*マリ	(1)
4		D8227-555-E00	FELT CUSHION		ト-フ*ササエコ*ム	(4)
5		101-27702	SEAT		アブ*ラダ*マリサ*	(1)
6		101-27801	FILTER SCREEN HOLDER		ロカアミサエ	(1)
7		101-27603	FILTER SCREEN		ロカアミ	(1)
8		SS-7701010-SP	SCREW 5/16-24 L=10		マルヒラネシ* 5/16-24 L=10	(2)
9		RO-0681901-00	RUBBER RING		オリク*	(2)
10		B3420-555-0A0	KNEE PRESS ROD ASM.		ヒサ*アチヨコシ*ク クミ	(1)
11		B3420-555-000	KNEE PRESS ROD		ヒサ*アチヨコシ*ク	(1)
12		B3427-122-000	KNEE PRESS ROD MOUNTING BRACKET		ヒサ*アチ タチシ*ク トリツサウチ*	(1)
13		SS-9182010-SN	SCREW 9/32-20 L=20		ロツカクホ*ルト 9/32-20 L=20	(2)
14		B3426-552-000	THRUST RING		ヒサ*アチ ヨコシ*ク スラストウケ	(1)
15		B3429-555-000	SPRING		ヒサ*アケ* カイテンクテ* ハ*ネ	(1)
16		B3425-555-000	CONNECTING ROD, VERTICAL		ヒサ*アケ* カイテンクテ*	(1)
17		SS-9151610-SR	SCREW 15/64-28 L=16		ロツカクホ*ルト 15/64-28	(1)
18		SS-8153010-SR	SCREW 15/64-28 L=30		トメネシ* 15/64-28 L=30	(1)
19		NS-6150430-SR	NUT 15/64-28		ロツカクナツト 15/64-28	(2)
20		SS-8152080-SR	SCREW 15/64-28 L=19.5		トメネシ* 15/64-28 L=19.5	(1)
21		B3419-552-0A0-A	KNEE LIFTER PLATE ROD ASM.		ヒサ*アチ タチシ*ク クミ	1
22		B3430-552-0A0	KNEE PRESS PLATE ASM.		ヒサ*アチイタ クミ	(1)
23		B3431-552-000-A	KNEE PRESS PLATE COVER		ヒサ*アチイタ カハ*	(1)
24		SS-9661120-CP	SCREW 1/4-40 L=10.5		ロツカクホ*ルト 1/4-40 L=10.5	(1)
25		B3419-122-000	KNEE LIFTER PLATE ROD		ヒサ*アチ タチシ*ク	(1)
26		101-25359	KNEE PRESS LIFTER ROD ASM.		ヒサ*アケ*オシホ* - クミ	1
27		B8228-125-000	OIL RESERVOIR MAGNET		シ*シヤク	1

13. EXCLUSIVE PARTS FOR STITCH SPECIFICATION "A"
縫仕様"A"専用部品

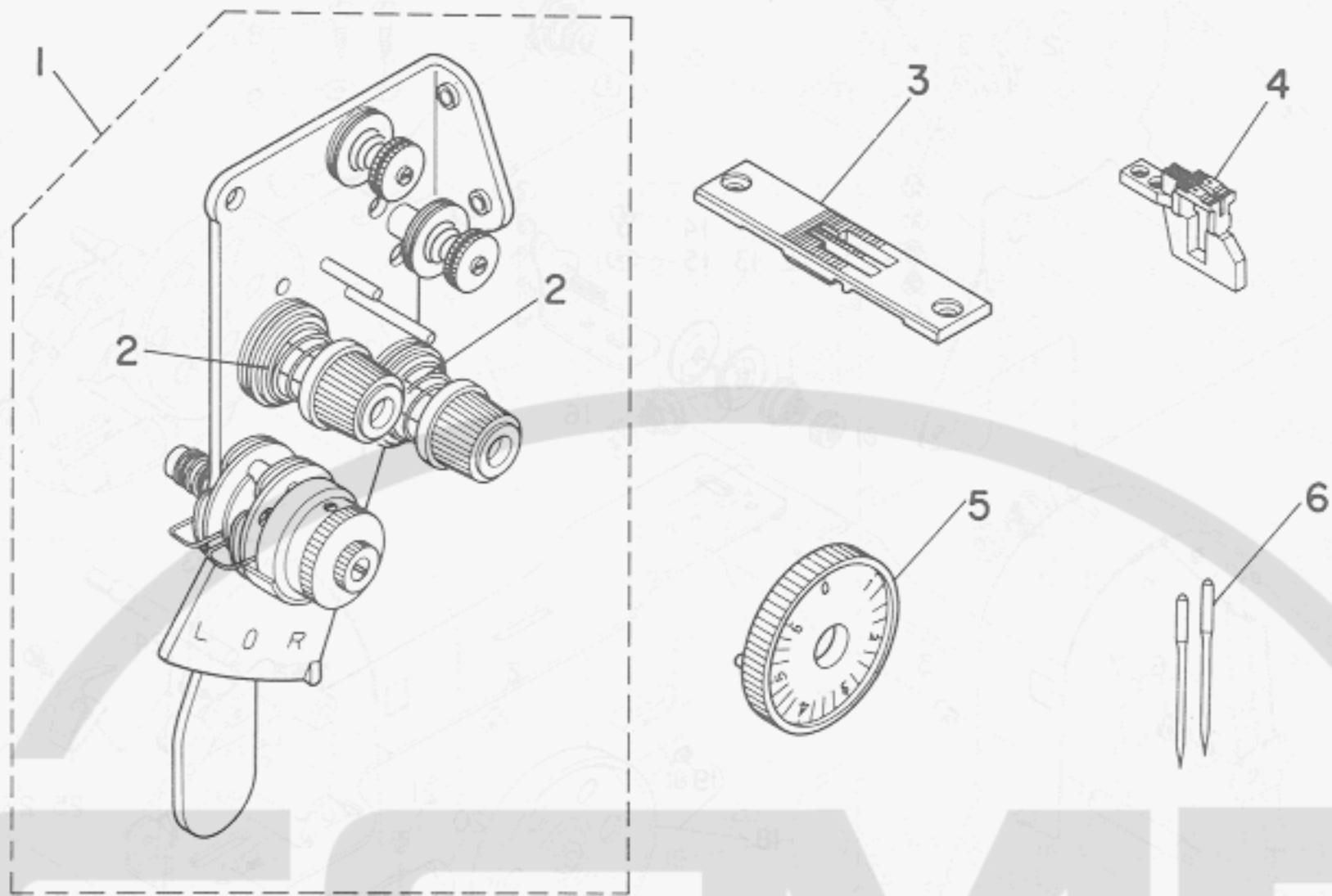

Ref. No.	Note	Part No. 品番	Description	E. C. 変更年月	品名	Amt. Req. 数量
1		102-15077	THREAD TENSION ASM, 1.0		イトチヨウシ クミ	1
2		B3129-012-A00	TENSION SPRING		イトチヨウシハネ A	(2)
3	#01	102-20309	THROAT PLATE (P=4) 3/16"		ハリタ (P=4) 3/16	1
4	#01	101-65306	FEED DOG 3/16"		イトキリオクリハ (1.6) 3/16	1
5		B1623-470-0A0	STITCH DIAL ASM,		メモリタ クミ	1
6		MDP-170B1100	NEEDLE DPX17 #11		ハリ DPX17 #11	2

Note (注記) #01 Exchanging gauge part. (See p. 29)

交換ゲージ部品(29ページをご参照下さい)

- All other parts except the above are common to stitch specification "S". (Except exchanging gauge parts)
上記以外の部品は縫仕様 "S" と共通です (交換ゲージ部品は除く)

14. BELT COVER & BOBBIN WINDER COMPONENTS

ベルトカバー・糸巻き装置関係

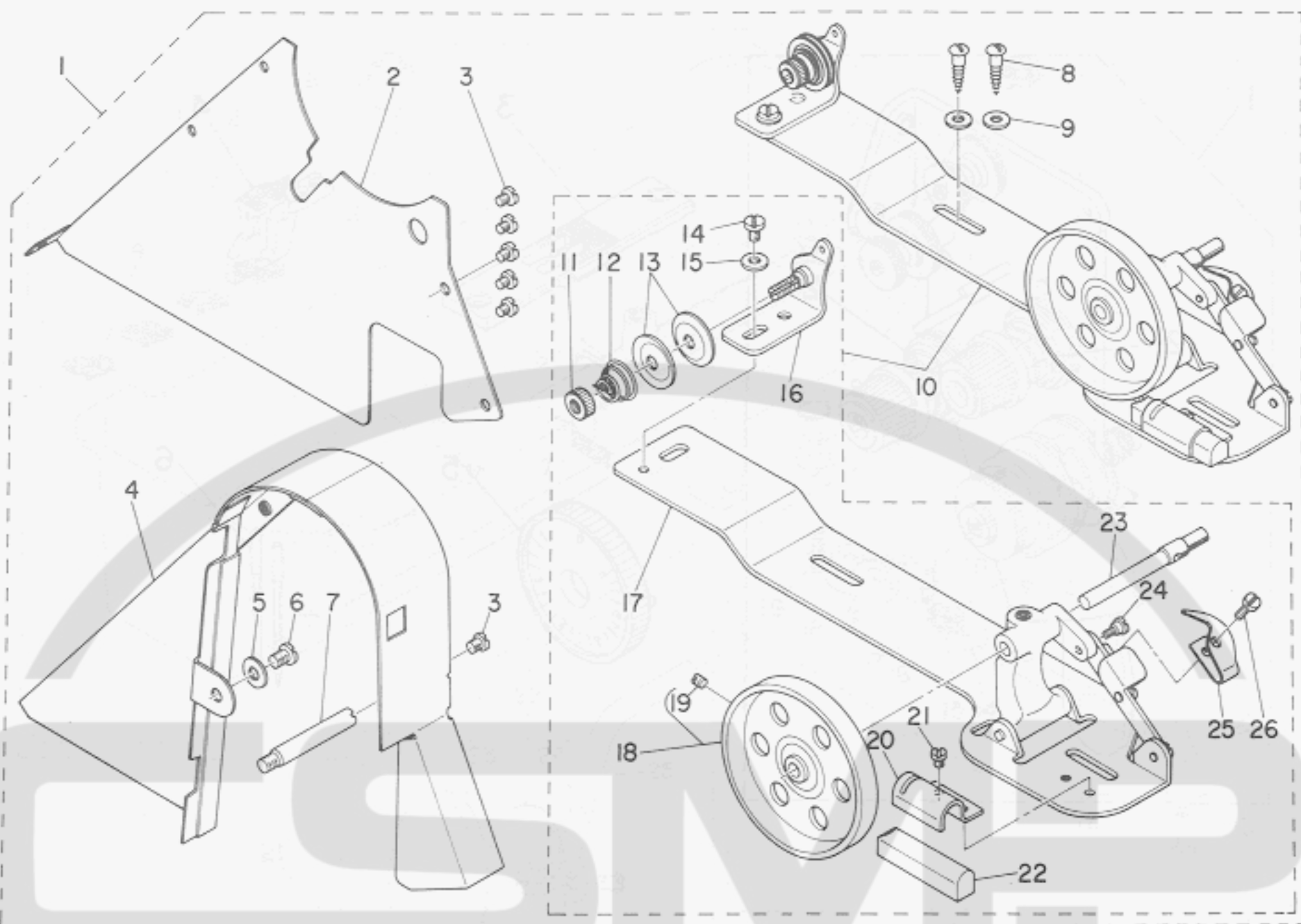

Ref. No.	Note 注記	Part No. 品番	Description	E. C. 変更年月	品名	Amt. Req. 数量
1		102-18055	BELT COVER ASM.		ベルトカバー - イマキソーチ クミ	1
2		102-18006	BELT COVER PLATE		ベルトカバー - プラ	(1)
3		SS-7110510-SP	SCREW 11/64-40 L=5		マルヒラネシ* 11/64-40 L= 5	(6)
4		101-28007	BELT COVER		ベルトカバー	(1)
5		WP-0621016-SD	WASHER 6.2X13X1		ヒラサ*カ*ネ 6.2X13X1	(1)
6		SS-7150740-SP	SCREW 15/64-28 L=7		マルヒラネシ* 15/64-28 L=7	(1)
7		100-39105	BELT COVER SUPPORT STUD		ベルトカバー - シチユ-	(1)
8		SK-3482500-SC	WOOD SCREW D=4.8 L=25		マルモクネシ* D=4.8 L=25	(2)
9		WP-0501016-SC	WASHER 5X10.5X1		ヒラサ*カ*ネ 5X10.5X1	(2)
10		B3201-012-0A0	BOBBIN WINDER ASM.		イマキ ソーチ	(1)
11		B3125-012-000	THREAD TENSION STUD NUT		イトチヨ-シ ナツト	(1)
12		B3129-012-B00	TENSION SPRING B		イトチヨ-シ ハ*ネ B	(1)
13		B3126-012-000	TENSION DISC		イトチヨ-シサラ	(2)
14		SS-7110840-SP	SCREW 11/64-40 L=7.8		マルヒラネシ* 11/64-40 L=7.8	(1)
15		WP-0501016-SC	WASHER 5X10.5X1		ヒラサ*カ*ネ 5X10.5X1	(1)
16		B3223-012-0A0	THREAD TENSION BRACKET ASM.		イマキ イトチヨ-シホ*ク*イ クミ	(1)
17		B3204-012-0A0	BOBBIN WINDER BASE ASM.		イマキタ*イ クミ	(1)
18		B3214-012-0A0	BOBBIN WINDER WHEEL ASM.		イマキク*ルマ クミ	(1)
19		SS-8110510-SP	SCREW 11/64-40 L=5		トメネシ* 11/64-40 L=5	(1)
20		B3229-012-000	BRAKE CLAMP		セイト*ヘ*ルト オサエイダ	(1)
21		SS-7110410-SP	SCREW 11/64-40 L=4		マルヒラネシ* 11/64-40 L= 4	(1)
22		B3228-012-000	RUBBER BRAKE		セイト*ヘ*ルト	(1)
23		B3212-012-000	SPINDLE		イマキシ*ク	(1)
24		SD-0490261-SP	HINGE SCREW D=4.9 H=2.6		タ*ンネシ* D=4.9 H=2.6	(1)
25		B3217-012-000	STOP LATCH		ホ*ヒ*ンオサエ	(1)
26		SS-7081310-SP	SCREW 1/8-44 L=12.5		マルヒラネシ* 1/8-44 L=12.5	(1)

15. BELT COVER & BOBBIN WINDER COMPONENTS (SPECIAL ORDER PARTS)

ベルトカバー・糸巻き装置関係(特別注文部品)

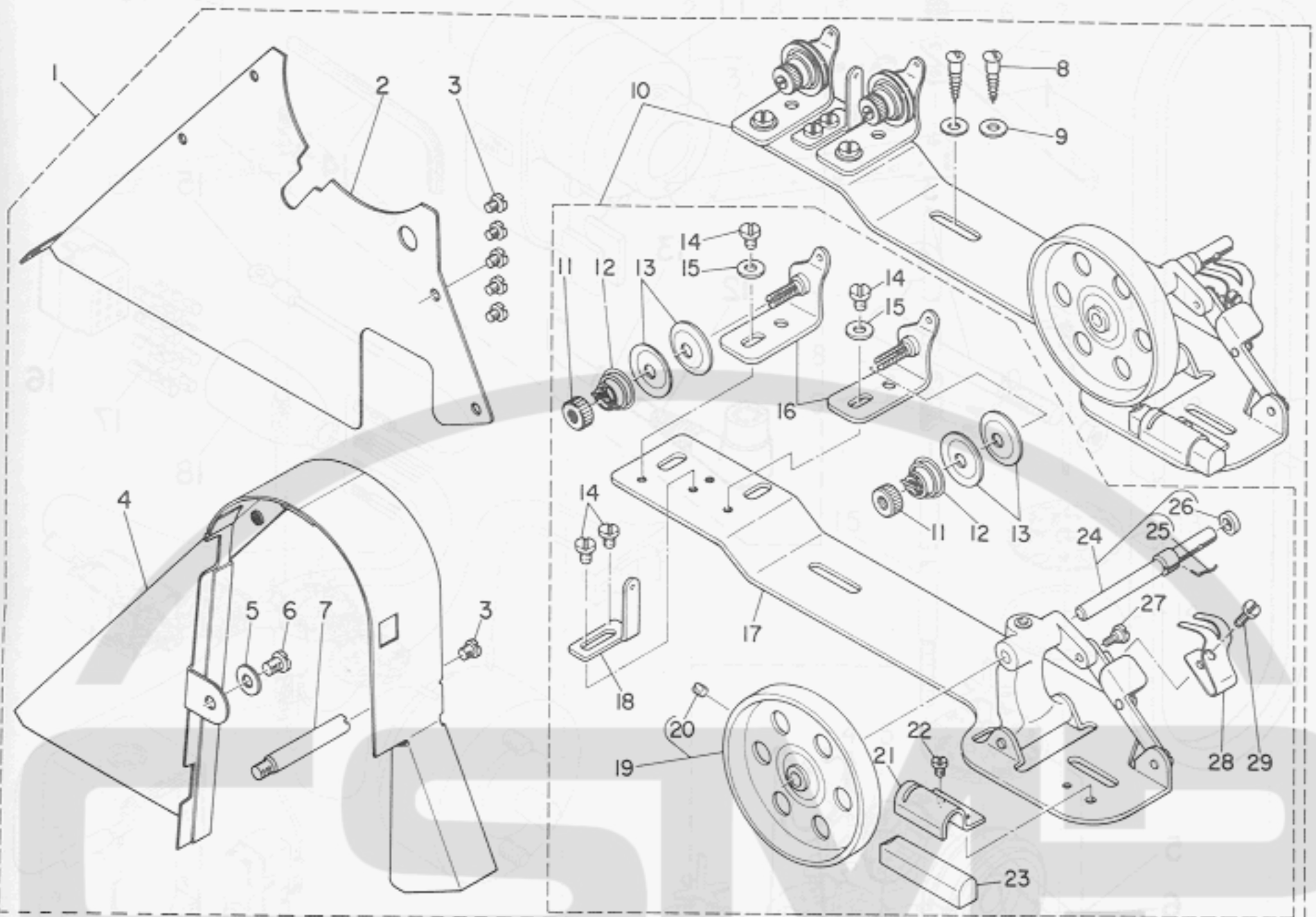

Ref. No.	Note 注記	Part No. 品番	Description	E. C. 変更年月	品名	Amt. Req. 数量
1		102-18063	BELT COVER ASM.		ベルトカバー イトマキソーチ クミ	1
2		102-18006	BELT COVER PLATE		ベルトカバー-フタ	(1)
3		SS-7110510-SP	SCREW 11/64-40 L=5		マルヒラネシ* 11/64-40 L= 5	(6)
4		101-28007	BELT COVER		ベルトカバー-	(1)
5		WP-0621016-SD	WASHER 6.2X13X1		ヒラサ*カ*ネ 6.2X13X1	(1)
6		SS-7150740-SP	SCREW 15/64-28 L=7		マルヒラネシ* 15/64-28 L=7	(1)
7		100-39105	BELT COVER SUPPORT STUD		ベルトカバー-シチユ-	(1)
8		SK-3482500-SC	WOOD SCREW D=4.8 L=25		マルモクネシ* D=4.8 L=25	(2)
9		WP-0501016-SC	WASHER 5X10.5X1		ヒラサ*カ*ネ 5X10.5X1	(2)
10		G3204-116-0A0	BOBBIN WINDER ASM.		イトマキソーチ クミ	(1)
11		B3125-012-000	THREAD TENSION STUD NUT		イトチヨ-シ ナリト	(2)
12		B3129-012-R00	TENSION SPRING B		イトチヨ-シ ハ*ネ B	(2)
13		B3126-012-000	TENSION DISC		イトチヨ-シ サラ	(4)
14		SS-7110840-SP	SCREW 11/64-40 L=7.8		マルヒラネシ* 11/64-40 L=7.8	(4)
15		WP-0501016-SC	WASHER 5X10.5X1		ヒラサ*カ*ネ 5X10.5X1	(2)
16		B3223-012-0A0	THREAD TENSION BRACKET ASM.		イトマキ イトチヨ-シ*ハ*ネ-タ*イ クミ	(2)
17		G3204-116-0C0	BOBBIN WINDER BASE ASM.		イトマキタ*イ クミ	(1)
18		G3213-116-000	THREAD GUIDE		イトマキイトアンナイ	(1)
19		B3214-012-0A0	BOBBIN WINDER WHEEL ASM.		イトマキク*ルマ クミ	(1)
20		SS-8110510-SP	SCREW 11/64-40 L=5		トメネシ* 11/64-40 L=5	(1)
21		B3229-012-000	BRAKE CLAMP		セイト*ベルト オサイク	(1)
22		SS-7110410-SP	SCREW 11/64-40 L=4		マルヒラネシ* 11/64-40 L= 4	(1)
23		B3228-012-000	RUBBER BRAKE		セイト*ベルト	(1)
24		G3212-116-0A0	THREAD WINDER SHAFT ASM.		イトマキシ*ク クミ	(1)
25		B3210-771-000	BOBBIN SET SPRING		ホ*シ*ン トメハ*ネ	(1)
26		B3224-771-000	COLLAR		イトマキシ*ク カラ-	(1)
27		SD-0490261-SP	HINGE SCREW D=4.9 H=2.6		タ*ンネシ* D=4.9 H=2.6	(1)
28		G3217-116-000	BOBBIN PRESSER		ホ*シ*ン オサイク	(1)
29		SS-7081310-SP	SCREW 1/8-44 L=12.5		マルヒラネシ* 1/8-44 L=12.5	(1)

16. MOTOR PULLEY COMPONENTS

モータープーリ関係

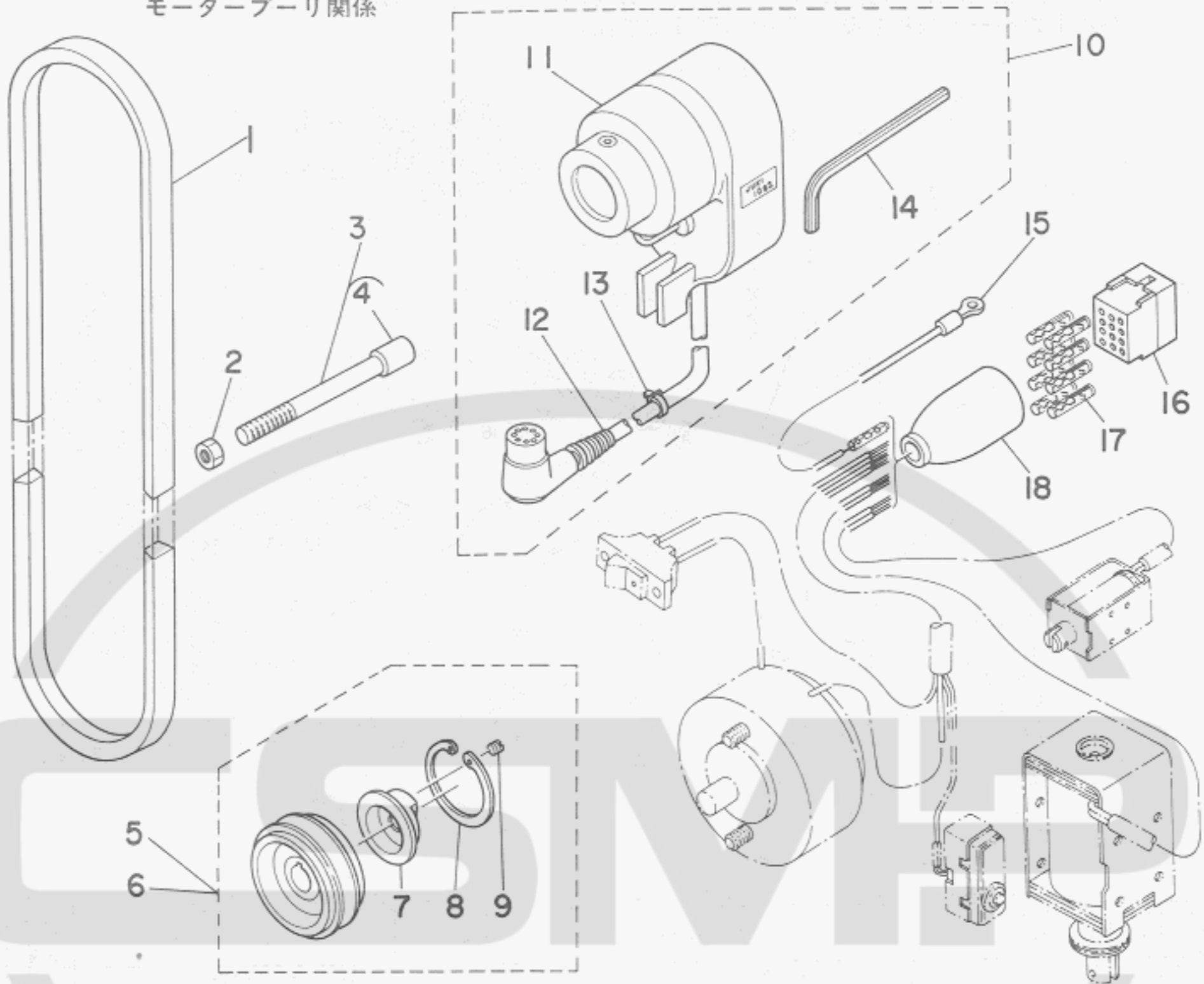

Ref. No.	Note 注記	Part No. 品番	Description	E. C. 変更年月	品名	Amt. Req. 数量
1		MTJ-VM004100	V-BELT, 41 INCH		Vベルト 41インチ	1
2		NS-6150430-SP	NUT 15/64-28		ナツクナツ 15/64-28	1
3		101-29054	SINCHRONIZER HOLDER STUD ASM.		クンシユツキ サイシク クミ	1
4		BT-0630520-Z0	HOLDER COVER		セツエン チユフ	(1)
5	#01	MTS-P00650A0	MOTOR PULLEY ASM. P.C.D. 65		モーターリ P.C.D 65 クミ	1
6	#02	MTS-P00550A0	MOTOR PULLEY ASM. P.C.D. 55		モーターリ P.C.D 55 クミ	1
7		MTS-P0001000	MOTOR PULLEY INSTALLING NUT		モーターリ ナツ	(1)
8		RC-4800002-KP	RETAINING RING		カターメク	(1)
9		SS-8150710-SP	SCREW 15/64-28 L=7		トメネシ 15/64-28 L=7	(1)
10		M8512-120-BB0	BB-TYPE SINCHRONIZER ASM.		BBシキ シンクロナイター クミ	1
11		M8512-120-B0S	SINCHRONIZER		クンシユツキ ホンタイ	(1)
12		M8512-120-00S	SINCHRONIZER CABLE		シンクロナイター ケイブル	(1)
13		M9628-110-000	CLIP		ナイロンハント	(1)
14		B9141-372-000	HEXAGONAL WRENCH SMALL		ロツカクホー スハナ (タイ)	(1)
15		B6037-505-0A0	GROUND WIRE ASM.		アースコート クミ	1
16		M9640-110-000	12-POLE PLUG		ナイロンフラク 12P	1
17		D6043-555-B00	PIN TERMINAL, MALE		ピン ターミナル オス	8
18		M9637-110-000	12-POLE PLUG COVER		フラクカバー 12P	1

Note (注記) #01 For 50Hz
 #02 For 60Hz

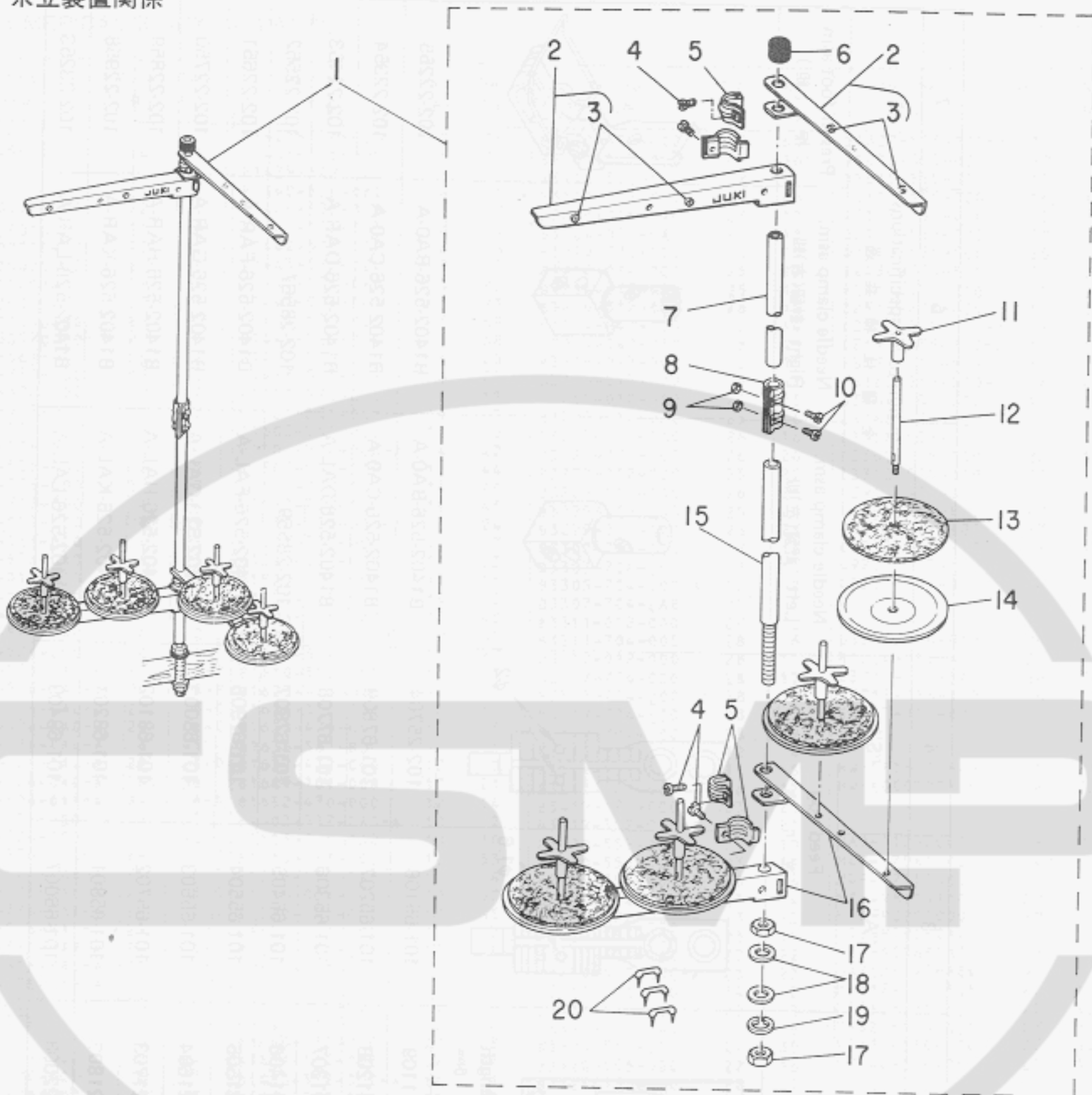

50Hz用
 60Hz用

17. THREAD STAND COMPONENTS
糸立装置関係

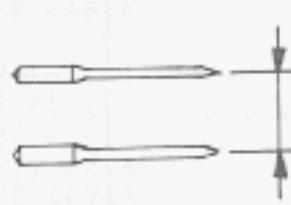
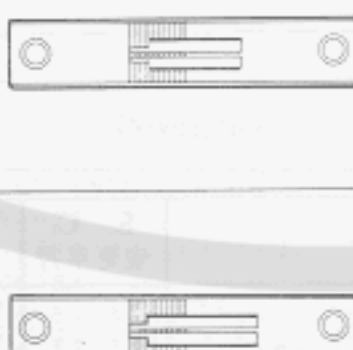
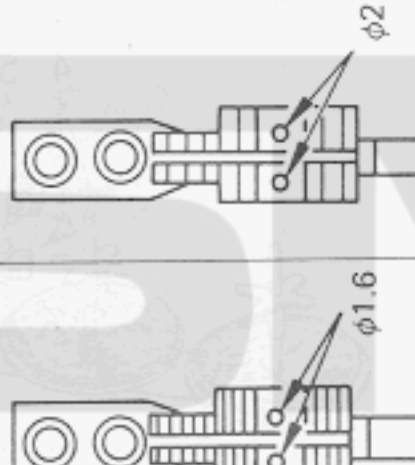

Ref. No.	Note 注記	Part No. 品番	Description	E. C. 変更年月	品名	Amt. Req. 数量
1		101-28650	THREAD STAND ASM.		イトダテソーチ クミ	1
2		B3307-704-LAB	THREAD GUIDE ASM. B		イトダテイトアソナイ B クミ	(2)
3		B3319-704-L00	THREAD GUIDE		イトミチ	(4)
4		SM-6061200-SE	SCREW M6 L=12		ヒラコネシロ M6 L=12	(4)
5		B3318-704-L00	THREAD GUIDE ARM JOINT		イトダテイトアソナイ シメカフク	(4)
6		B3311-704-000	SPOOL REST ROD RUBBER CAP		イトダテホー ホココカム	(1)
7		D3313-555-000	SPOOL REST ROD, UPPER		イトダテホー クエ	(1)
8		B3305-704-000-A	SPOOL REST ROD JOINT		イトダテホー ツキオテ	(1)
9		NM-6050001-SE	NUT M5X0.8		Dツカクサツ M5X0.8 152	(2)
10		SM-4051405-SE	SCREW M5X0.8 L=14		ナハコネシロ M5X0.8 L=14	(2)
11		B3312-012-000	SPOOL RETAINER		イトマキ フレトマ	(4)
12		B3320-704-L00	SPOOL PIN		イトマキウケホー	(4)
13		B3311-012-000	SPOOL REST CUSHION		イトマキウケサ	(4)
14		B3303-704-L00	SPOOL REST		イトマキウケサラ	(4)
15		D3301-555-000	SPOOL REST ROD, LOWER		イトダテホー シタ	(1)
16		B3302-704-L0B	SPOOL REST ARM, B		イトダテウチ B	(2)
17		B3317-704-000	NUT C15		イトダテホー トメナツト	(2)
18		WP-1702600-S0	WASHER 17X30X2.6		ヒラサカカネ 17X30X2.6	(2)
19		WS-1643202-KR	SPRING WASHER 16.4X26.6X3.2		ハコネサカカネ 16.4X26.6X3.2	(1)
20		MAO-11532000	STAPLE		コート スチツク	(3)

18. TABLE OF EXCHANGING GAUGE PARTS
交換ゲージ部品一覧表

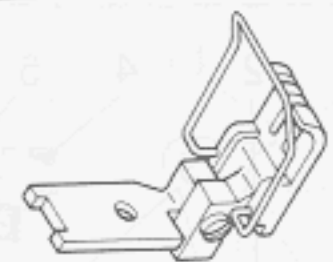
Stitch spec. 縫仕様		1	2	3	4	5	6	7
Needle gauge size 針幅		"A"	"S"	"A"	"S"	Common to all specifications 全縫仕様共通		
Code ゲージ記号		Throat plate 針板	Feed dog 送り歯	Needle clamp asm. Left 針留(左)組	Needle clamp asm. Right 針留(右)組	Presser foot asm. 押え(組)		
 inch mm 1/8 3.2 5/32 4.0 3/16 4.8 7/32 5.6 1/4 6.4 9/32 7.1 5/16 7.9 3/8 9.5 1/2 12.7		 Stitch length 縫ピッチ: 4mm Stitch length 縫ピッチ: 6mm						
B		102-20101	102-21109	101-65108	102-25704	B1402-526-BA0-A	B1402-526-BA0-A	102-22255
C		102-20200	102-21208	101-65207	101-67609	B1402-526-CA0-A	B1402-526-CA0-A	102-22354
D		102-20309	102-21307	101-65306	101-67708	B1402-526-DAL-A	B1402-526-DAR-A	102-22453
E		102-20408	102-21406	101-65405	101-67807	102-28559	102-28567	102-22552
F		102-20507	102-21505	101-65504	101-67906	B1402-526-FAL-A	B1402-526-FAR-A	102-22651
G		102-20606	102-21604	101-65603	101-68003	B1402-526-GAL-A	B1402-526-GAR-A	102-22750
H		102-20705	102-21703	101-65702	101-68102	B1402-526-HAL-A	B1402-526-HAR-A	102-22859
K		102-20804	102-21802	101-65801	101-68201	B1402-526-KAL-A	B1402-526-KAR-A	102-22958
L		102-21000	102-22008	101-66007	101-68409	B1402-526-LAL-A	B1402-526-LAR-A	102-23253

